

INSTRUCTION MANUAL  
MANUEL D'INSTRUCTION  
MANUAL DE INSTRUCCIONES

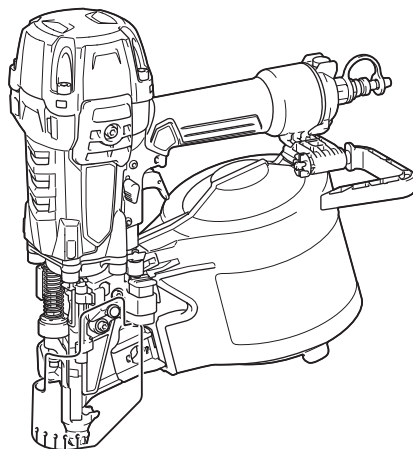

# Construction Coil Nailer Pistolet Cloueur Clavadora Neumática de Carrete AN935H



**IMPORTANT:** Read Before Using.

**IMPORTANT :** Lire avant usage.

**IMPORTANTE:** Lea antes de usar.

# SPECIFICATIONS

<b>Model:</b>		<b>AN935H</b>
Air pressure		1.28 - 2.26 MPa (180 - 320 PSIG)
Nail length	Wire-collated coil nail	45 mm - 90 mm (1-3/4" - 3-1/2")
	Sheet-collated coil nail	45 mm - 75 mm (1-3/4" - 3")
Nail capacity	Wire-collated coil nail	120 pcs - 300 pcs
	Sheet-collated coil nail	200 pcs
Minimum hose diameter		4.0 mm (5/32")
Dimensions (L x W x H)		299 mm x 125 mm x 330 mm (11-3/4" x 4-7/8" x 13")
Net weight		2.7 kg (6.0 lbs)

- Due to our continuing program of research and development, the specifications herein are subject to change without notice.
- Specifications may differ from country to country.
- Weight according to EPTA-Procedure 01/2003

# SAFETY WARNINGS

## Important safety instructions

For personal safety and proper operation and maintenance of the tool, read this instruction manual carefully before using the tool.

**WARNING: WHEN USING THIS TOOL, BASIC SAFETY PRECAUTIONS SHOULD ALWAYS BE FOLLOWED TO REDUCE THE RISK OF PERSONAL INJURY, INCLUDING THE FOLLOWING:**

## READ ALL INSTRUCTIONS.

### Personal Protective Equipment

1. Always wear safety glasses to avoid eye injury from dust or fasteners. The safety glasses should conform with the requirements of ANSI Z87.1. **WARNING:** It is an employer's responsibility to enforce the use of safety eye protection equipment by the tool operators and by other persons in the immediate working area.
2. Wear hearing protection to protect your ears against exhaust noise and head protection. Also wear light but not loose clothing. Sleeves should be buttoned or rolled up. No necktie should be worn.

### Flammable Atmospheres

1. Do not operate tool in explosive atmospheres, such as in the presence of flammable liquids, gases or combustible dust.

### Tool modification

1. The tool should not be modified unless authorized in the tool manual or approved in writing by the tool manufacturer.

### Tool maintenance

1. Refer to the tool maintenance instructions for detailed information on the proper maintenance of a tool.

### Recommended fasteners and accessories

1. Use only fasteners made or recommended by the tool manufacturer, or fasteners that perform equivalently to those recommended by the manufacturer.
2. Use only accessories made or recommended by the tool manufacturer, or accessories that perform equivalently to those recommended by the manufacturer.

### Inspect tool before operating to:

1. Use only power source specified in the instruction manual.  
Operate the tool within the specified air pressure on the tool label for safety and longer tool life. Do not exceed the recommended max. operating pressure. The tool should not be connected to a source whose pressure potentially exceeds 3.39 MPa (480 PSIG).
2. Never use the tool with other than compressed air. If bottled gas (carbon dioxide, oxygen, nitrogen, hydrogen, air, etc.) or combustible gas (hydrogen, propane, acetylene, etc.) is used as a power source for this tool, the tool will explode and cause serious injury.
3. Always check the tool for its overall condition and loose screws before operation. Tighten as required.
4. Make sure all safety systems are in working order before operation. The tool must not operate if only the trigger is pulled or if only the contact element is pressed against the wood. It must work only when both actions are performed. Test for possible faulty operation with fasteners unloaded and the contact element in fully pulled position.
5. Always check contact element as instructed in this manual. Fasteners may be driven accidentally if the safety mechanism is not working correctly.

## Operating controls

1. Do not use a tool with missing or damaged safety warning label(s.)
2. A tool that is not in proper working order must not be used. Tags and physical segregation shall be used for control.
3. Do not remove, tamper with, or otherwise cause tool operating controls to become inoperable.
4. Do not operate tool if any portion of the tool operating controls is inoperable, disconnected, altered, or not working properly.

## Tool handling

1. Only persons who have read and understand the tool operating/safety instructions should operate the tool.
2. Always assume that tool contains fasteners.
3. Do not point tool toward yourself or anyone whether it contains fasteners or not.
4. Keep bystanders and children away while operating tool.
5. Do not actuate tool unless tool is placed firmly against the workpiece.
6. Respect tool as a working implement.
7. Do not engage in horseplay.
8. Stay alert, focus on your work and use common sense when working with tools.
9. Do not use tool while tired, after having consumed drugs or alcohol, or while under the influence of medication.
10. Do not overreach. Keep proper footing and balance at all times.
11. Do not hold or carry tool with a finger on the trigger.
12. Drive fasteners into proper work surface only.
13. Do not drive fasteners into other fasteners.
14. After driving a fastener, tool may spring back ("recoil") causing it to move away from the work surface. To reduce risk of injury always manage recoil by:
  - a) always maintaining control of tool.
  - b) allowing recoil to move tool away from work surface.
  - c) not resisting recoil such that tool will be forced back into the work surface. In "Contact Actuation Mode," if workpiece contact is allowed to re-contact work surface before the trigger is released, an unintended discharge of a fastener will occur.
  - d) keeping face and body parts away from tool.
15. When working close to an edge of a workpiece or at steep angles use care to minimize chipping, splitting or splintering, or free flight or ricochet of fasteners, which may cause injury.
16. Keep hands and body away from fastener discharge area of tool.
17. Do not load tool with fasteners when any one of the operating controls is activated.
18. Do not operate tool with any power source other than that specified in tool operating/safety instructions.
19. Do not operate tool with any operating pressure other than that specified in tool operating/safety instructions.

20. Always select an actuation system that is appropriate to the fastener application and the training of the operator.
21. Use extra caution when driving fasteners into existing walls or other blind areas to prevent contact with hidden objects or persons on other side (e.g., wires, pipes.)
22. Do not lift, pull or lower tool by the hose.

## Disconnecting tool

Disconnect tool from the power source when:

1. Not in use;
2. Performing any maintenance or repairs;
3. Clearing a jam;
4. Elevating, lowering or otherwise moving the tool to a new location;
5. Tool is outside of the operator's supervision or control; or
6. Removing fasteners from the magazine.

## Additional safety instructions

1. The area should be sufficiently illuminated to assure safe operations. The area should be clear and litter-free.
2. There may be local regulations concerning noise which must be complied with by keeping noise levels within prescribed limits. In certain cases, shutters should be used to contain noise.
3. Check walls, ceilings, floors, roofing and the like carefully to avoid possible electrical shock, gas leakage, explosions, etc. caused by striking live wires, conduits or gas pipes.
4. On rooftops and other high locations, drive fasteners as you move forward. It is easy to lose your footing if you drive fasteners while inching backward. When driving against perpendicular surface, drive fasteners from the top to the bottom. You can perform the operations with less fatigue by doing so.
5. Do not leave the loaded tool or the air compressor under pressure for a long time out in the sun. Be sure that dust, sand, chips and foreign matter will not enter the tool in the place where you leave it setting.
6. Perform cleaning and maintenance right after finishing the job. Keep the tool in tip-top condition. Lubricate moving parts to prevent rusting and minimize friction-related wear. Wipe off all dust from the parts.
7. Do not disconnect the air hose with a finger on the trigger. An unexpected driving will cause serious injury when the air hose is connected.
8. When you drop or strike the tool, check the tool damage or crack and make sure that safety systems are in working order before operation. As there is high pressure inside the tool, failure to do so will cause serious injury.
9. Ask Makita's Authorized service centers for periodical inspection of the tool.
10. To maintain product SAFETY and RELIABILITY, maintenance and repairs should be performed by Makita Authorized or Factory Service Centers, always using Makita replacement parts.

**SAVE THESE INSTRUCTIONS.**

**⚠ WARNING: MISUSE** or failure to follow the safety rules stated in this instruction manual may cause serious personal injury.

## Symbols

The followings show the symbols used for tool.



Read and understand tool labels and manual. Failure to follow warnings could result in death or serious injury.



Operators and others in work area must wear safety glasses with side shields.



Keep fingers away from trigger when not driving fasteners to avoid accidental discharge.

## PARTS DESCRIPTION

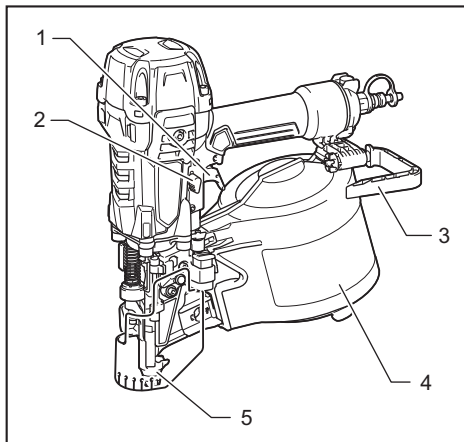

- 1. Trigger 2. Trigger lock lever 3. Hook 4. Magazine cap 5. Nose adapter (contact element)

## INSTALLATION

### Selecting compressor

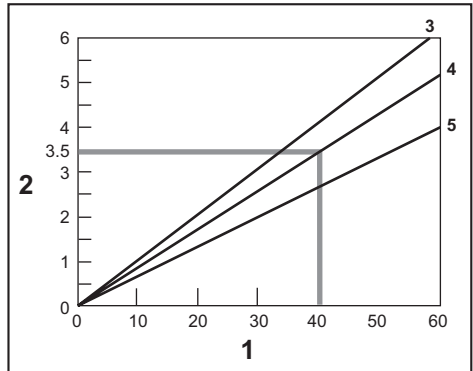

1. Nailing frequency (times/min) 2. Compressor air output per minute (CFM (ft<sup>3</sup>/min.)) 3. 2.26 MPa (320 PSIG) 4. 1.77 MPa (250 PSIG) 5. 1.28 MPa (180 PSIG)

The air compressor must comply with the requirements of ANSI B19.3.

Select a compressor that has ample pressure and air output to assure cost-efficient operation. The graph shows the relation between nailing frequency, applicable pressure and compressor air output.

Thus, for example, if nailing takes place at a rate of approximately 40 times per minute at a compression of 1.77 MPa (250 PSIG), a compressor with an air output over 3.5 CFM (ft<sup>3</sup>/minute) is required.

Pressure regulators must be used to limit air pressure to the rated pressure of the tool where air supply pressure exceeds the tool's rated pressure. Failure to do so may result in serious injury to tool operator or persons in the vicinity.

### Selecting air hose

**⚠ CAUTION:** Low air output of the compressor, or a long or smaller diameter air hose in relation to the nailing frequency may cause a decrease in the driving capability of the tool.

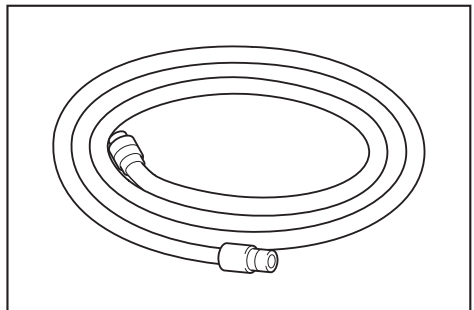

Use a high pressure resistant air hose.  
Use an air hose as large and as short as possible to assure continuous, efficient nailing operation.

## Lubrication

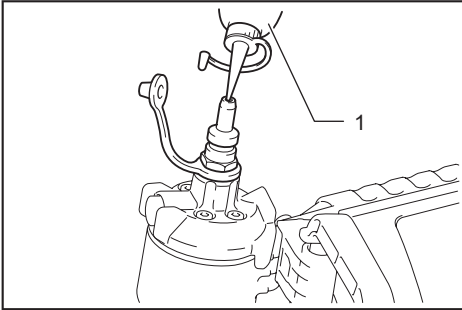

► 1. Pneumatic tool oil

Oil the tool with pneumatic tool oil by placing two or three drops into the air fitting. This should be done before and after use.  
For proper lubrication, the tool must be fired a couple of times after pneumatic tool oil is introduced.

## FUNCTIONAL DESCRIPTION

**CAUTION:** Before adjusting or checking function on the tool, always lock the trigger by turning the trigger lock lever to the lock position , and disconnect the air hose from the tool.

## Adjusting depth of nailing

This tool has the adjuster of the nailing depth. To modulate the nailing depth, turn the adjuster to the proper depth.

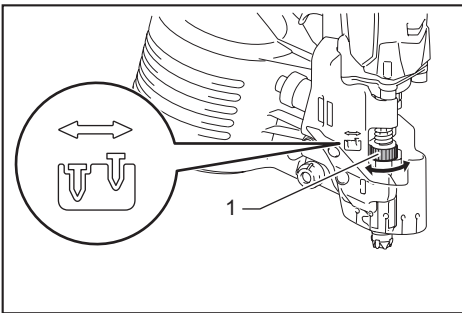

► 1. Adjuster

The adjustable range is 8.5 mm (11/32"). (One full turn allows 1.25 mm (1/16") adjustment.)

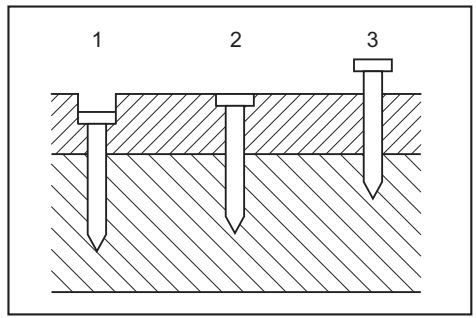

► 1. Too deep 2. Flush 3. Too shallow

## Hook

**CAUTION:** Always disconnect the hose when hanging the tool using the hook.

**CAUTION:** Never hook the tool at high location or on potentially unstable surface.

**CAUTION:** Do not hang the hook from the waist belt. If the nailer accidentally drops, it may result in misfiring and personal injuries.

The hook is useful for hanging up the tool temporarily. The hook can be turned while pushing the bottom to the desired angle.

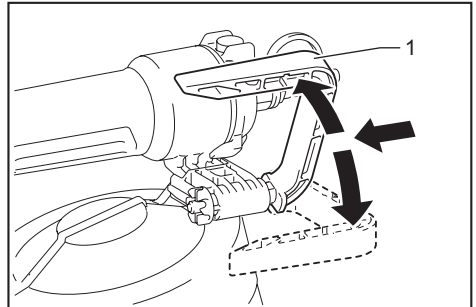

► 1. Hook

Furthermore, this hook can be installed on either side of the tool.

To change the installation position, remove the bolt with a hex wrench. Install the hook on another side and then secure it firmly with the bolt.

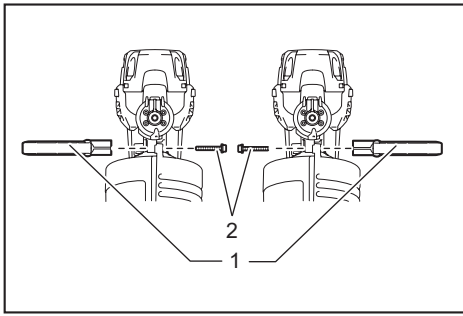

► 1. Hook 2. Bolt

## Nose adapter

To prevent the surface of workpiece from being scratched or damaged, use the nose adapter.

To detach the nose adapter from its housing base, pull the nose adapter in the direction of the arrow.

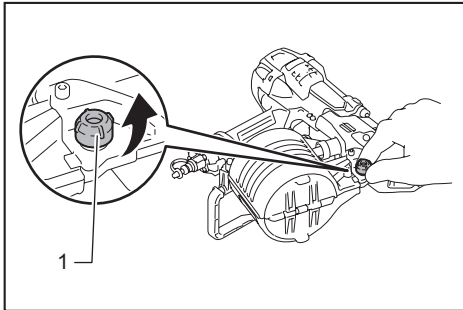

► 1. Nose adapter

To attach the nose adapter to the contact element, press it onto the contact element until the recessed parts in four places inside the nose adapter fit in four protrusions of the contact element.

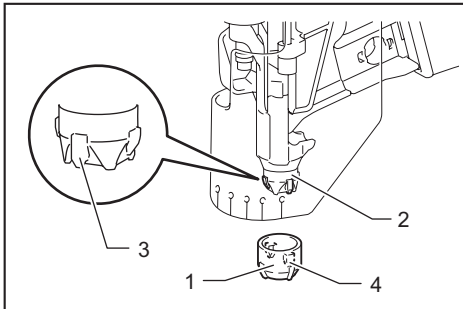

► 1. Nose adapter 2. Contact element 3. Protrusion 4. Recessed part

## Air duster

**CAUTION:** Do not aim the ejection port of the air duster to someone. Also, keep your hands and foot away from the ejection port. If the air duster button is accidentally pushed, it may cause a personal injury.

**CAUTION:** Always check your surroundings before using the air duster. Blown dust or objects may hit someone.

**CAUTION:** Do not connect or disconnect the air hose while pushing the air duster button.

The air supplied to the tool can also be used as an air duster. You can clean the work area by pressing the button on the grip end.

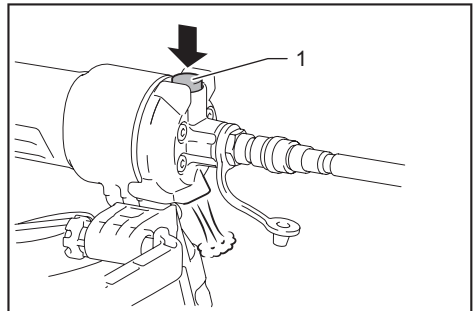

► 1. Button

**NOTICE:** After using the air duster, the driving force of the tool will temporarily decline. Wait until the air pressure recovers in this case.

**NOTICE:** Perform a test blow if you use the air duster immediately after the oil was applied. The oil may be sprayed with the air.

## ASSEMBLY

**CAUTION:** Before carrying out any work on the tool, always lock the trigger by turning the trigger lock lever to the lock position (🔒), and disconnect the air hose from the tool.

## Loading nailer

**CAUTION:** Do not use deformed nails or linked sheet.

1. Disconnect the air hose.
2. Depress the latch lever and open the door and magazine cap.

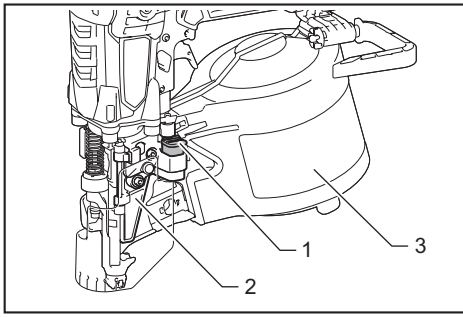

► 1. Latch lever 2. Door 3. Magazine cap

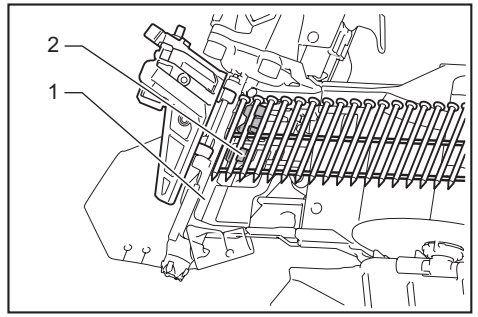

► 1. Nail rail 2. Feed claw

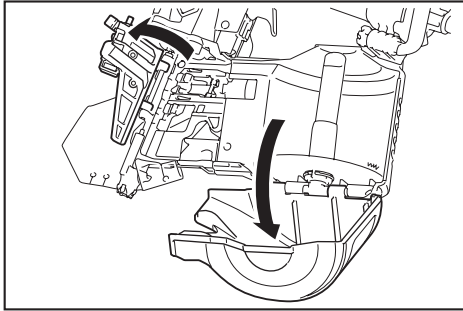

5. Check that the nail coil is set properly in the magazine.
6. Close the magazine cap carefully. Then with depressing the latch lever, close the door until the latch lever locks.

### Connecting air hose

**CAUTION:** Do not connect the air hose with a finger on the trigger. An unexpected driving will cause serious injury.

3. Turn the adjust shaft and set the step of the change plate suitable for the nail length. Make sure that the arrow points to the corresponding graduation increment of the nail length marked on the adjust shaft.

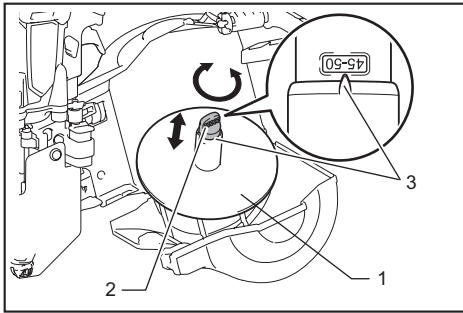

► 1. Change plate 2. Adjust shaft 3. Arrow

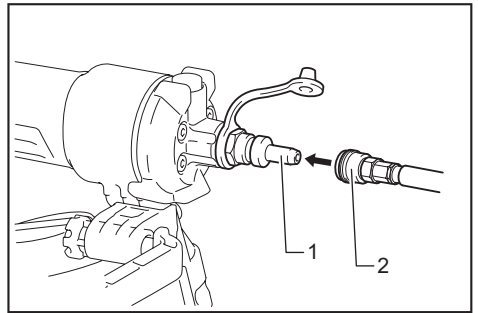

► 1. Air fitting 2. Air socket

Slip the air socket of the air hose onto the air fitting on the nailer. Be sure that the air socket locks firmly into position when installed onto the air fitting. A hose coupling must be installed on or near the tool in such a way that the pressure reservoir will discharge at the time the air supply coupling is disconnected.

**NOTICE:** If the tool is operated with the change plate set to the wrong step, it may result in poor nail feeding or tool malfunction.

4. Place the nail coil over the change plate and uncoil enough nails to reach the nail rail. Then place the first nail in the nail rail and the second nail in the feed claw. Also, place other uncoiled nails on feeder body.

### Changing the trigger for contact actuation mode

**CAUTION:** Always disconnect the air hose and unload the tool with nails before replacing the trigger.

**CAUTION:** After the trigger replacement, always check that the tool operates properly before actual work. Do not load the tool with any nails before checking the function to avoid unexpected nailing.

The trigger for single sequential actuation mode is factory-installed. To change the nailing mode to contact actuation, replace the trigger part with the one for contact actuation.

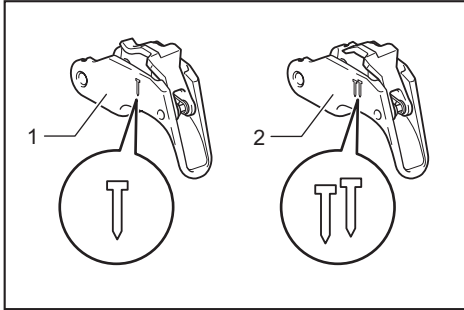

► 1. Trigger for single sequential actuation (Gray color) 2. Trigger for contact actuation (Black color)

1. Turn the trigger lock lever to the lock position 

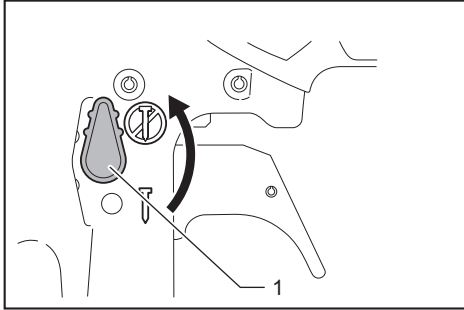

► 1. Trigger lock lever

2. Push the pin securing the trigger from the urethane washer side, and then remove the urethane washer. Then pull out the pin and remove the trigger.

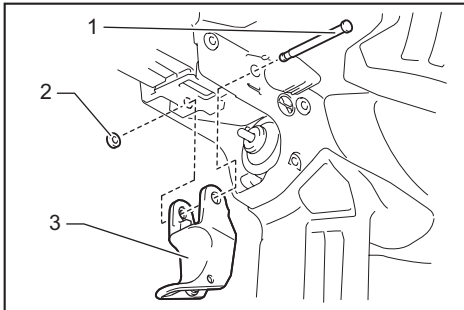

► 1. Pin 2. Urethane washer 3. Trigger

3. Set the trigger assembly for contact actuation. With pushing in the hinged part inward, set the trigger so that the hinged part is under the rod of the valve in the housing.

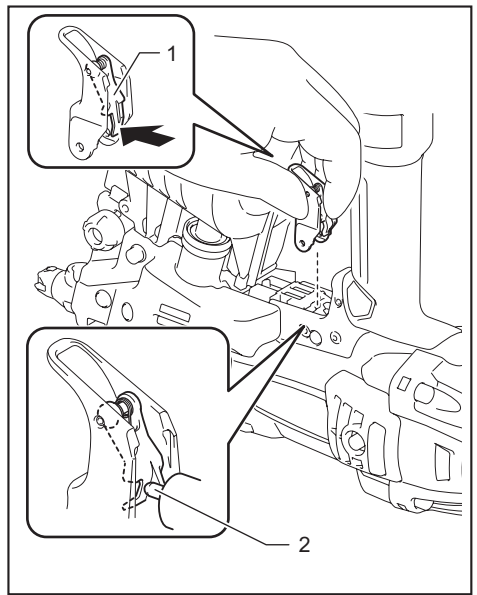

► 1. Hinged part 2. Rod of the valve

4. Insert the pin to the hole and secure it by urethane washer.

5. Connect the air hose, and make sure that the tool operates properly. Refer to the section "Checking proper action before operation".

**NOTE:** To set back to single sequential actuation, follow the procedures for changing the trigger above.

## OPERATION

**CAUTION:** Make sure all safety systems are in working order before operation.

**CAUTION:** When operating the tool, do not close the face to the tool. Also keep hands and feet away from the ejection port area.

**CAUTION:** When not operating the tool, always lock the trigger by turning the trigger lock lever to the lock position .

**CAUTION:** Make sure that the trigger is locked when the trigger lock lever is set to the lock position .

## Checking proper action before operation

Before operation, always check following points.

- Make sure that the tool does not operate only by connecting the air hose.
- Make sure that the tool does not operate only by pulling the trigger.
- Make sure that the tool does not operate only by placing the contact element against the workpiece without pulling the trigger.



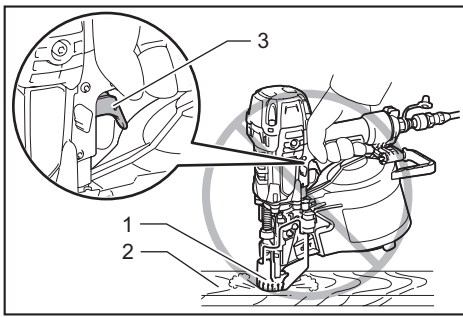

► 1. Contact element 2. Workpiece 3. Trigger (not pulled)

- In single sequential actuation mode, make sure that the tool does not operate when pulling the trigger first and then placing the contact element against the workpiece.

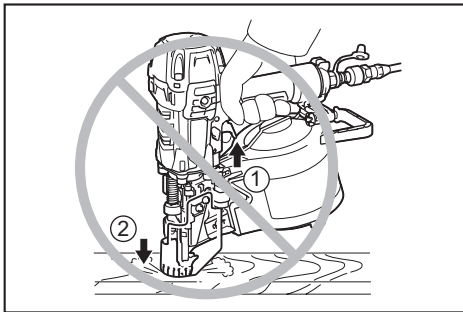

### Nailing method

To prevent the trigger from being accidentally pulled, the trigger lock lever is provided.

To lock the trigger, turn the trigger lock lever to the lock position .

To use the tool, turn the trigger lock lever to the unlock position .

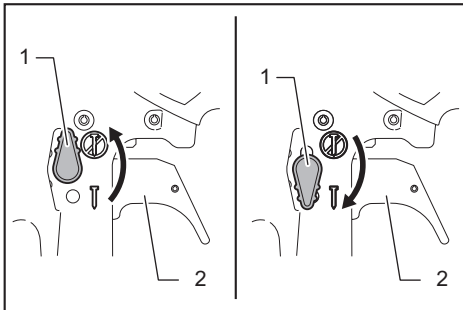

► 1. Trigger lock lever 2. Trigger

### Single sequential actuation

Place the contact element against the workpiece and pull the trigger fully. After nailing, release the contact element, and then release the trigger.

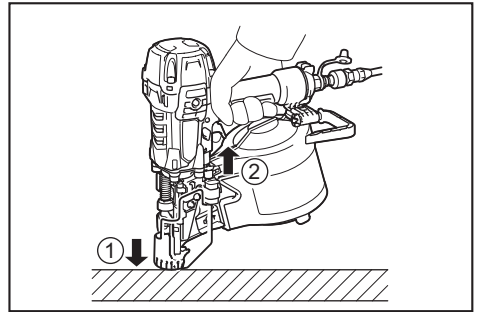

**CAUTION:** Do not place the contact element against the workpiece with excessive force. Also, pull the trigger fully and hold it on for 1-2 seconds after nailing. Even in the "Single sequential actuation" mode, half-pulled trigger causes an unexpected nailing, when the contact element re-contacts the workpiece.

### Contact actuation

Pull the trigger first and then place the contact element against the workpiece.

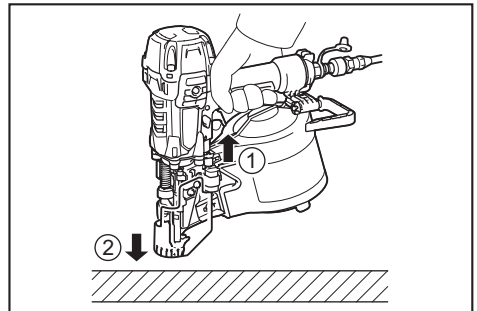

## Nailing on steel plate

**⚠ WARNING:** When nailing on the C-shaped steel, limit the thickness to 3.2 mm (1/8") or thinner. Otherwise the tool will bounce severely and a nail struck back, causing serious injuries.

**⚠ WARNING:** Use hardened nails only for steel plate. Using other purposed nails may cause serious injuries.

**⚠ WARNING:** When nailing, hold the tool so that it stands upright to the driving surface. Slanted nailing may cause nails to strike back, causing serious injuries.

**⚠ WARNING:** Do not use the tool for fastening a corrugated plate or the C-shaped steel directly. It may cause nails to strike back, causing serious injuries.

**⚠ WARNING:** Do not use the tool for nailing on ceiling or roof.

Choose and use nails 10 mm (3/8") or much longer than total thickness of all workpiece to be fastened. Refer to the table below.

Material thickness including C-shaped steel (A)	C-shaped steel (B) thickness	Nail length (C)
30 mm - 35 mm (1-3/16" - 1-3/8")	1.6 mm - 3.2 mm (1/16" - 1/8")	45 mm (1-3/4")
35 mm - 40 mm (1-3/8" - 1-5/8")		50 mm (2")

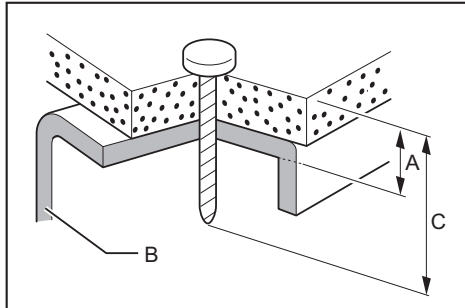

**NOTICE:** Depending on the hardness and total thickness of all workpiece in combination, enough fastening may not be obtained. Nailing on steel plate with excessive depth may extremely reduce the fastening force. Before nailing, adjust the nailing depth properly.

**NOTICE:** Nailing on the steel plate makes the driver prematurely worn out and it may cause nail jamming. When the driver is worn, replace it with a new one.

## Nailing on concrete

**⚠ WARNING:** Use hardened nails only for concrete. Using other purposed nails may cause serious injuries.

**⚠ WARNING:** Do not nail directly on the concrete or do not fasten directly the steel plate to the concrete. It may cause concrete fragments to fly off or nails to strike back, causing serious injuries.

**⚠ WARNING:** When nailing, hold the tool so that it stands upright to the driving surface. Slanted nailing may cause concrete fragments to fly off or nails to strike back, causing serious injuries.

**⚠ WARNING:** Do not use the tool for fastening an object to hang something such as sewer pipe.

Choose and use nails so that the penetration depth into concrete ranges 10 mm (3/8") - 15 mm (5/8"). Refer to the table below.

Wood thickness (A)	Nail length (B)	Penetration depth into concrete (C)
30 mm - 35 mm (1-3/16" - 1-3/8")	45 mm (1-3/4")	10 mm - 15 mm (3/8" - 5/8")
35 mm - 40 mm (1-3/8" - 1-5/8")	50 mm (2")	
50 mm - 55 mm (2" - 2-3/16")	65 mm (2-1/2")	

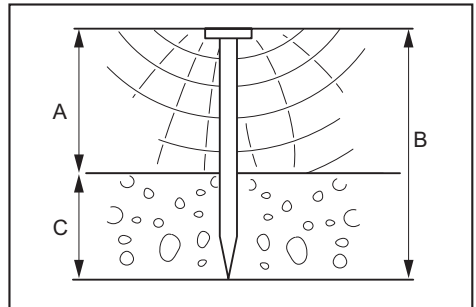

**NOTICE:** Use the tool only for soft concrete built up not so long before. Driving nails into hard concrete may cause nail bending or nailing into insufficient depth.

**NOTICE:** When penetrating into concrete deeper than 15 mm (5/8"), nails may not be driven sufficiently.

## Cutting linked sheet

**⚠ CAUTION:** Always disconnect the air hose from the tool before removing the linked sheet.

When using linked sheet nails, the linked sheet will be ejected from the driver guide as you drive the nails. Tear away the ejected sheet by twisting as shown in the figure.

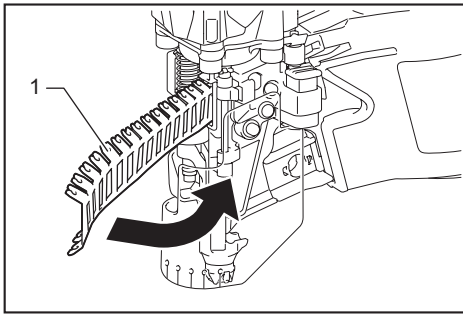

► 1. Ejected linked sheet

## Removing jammed nails

**CAUTION:** Always lock the trigger by turning the trigger lock lever to the lock position , and disconnect the hose before removing jammed nails. Also remove the nails from the magazine before cleaning a jam.

1. Depress the latch lever and open the door. Open the magazine cap and remove the nail coil.
2. Insert a small metal rod into the nail ejection port and hit it with a hammer lightly.

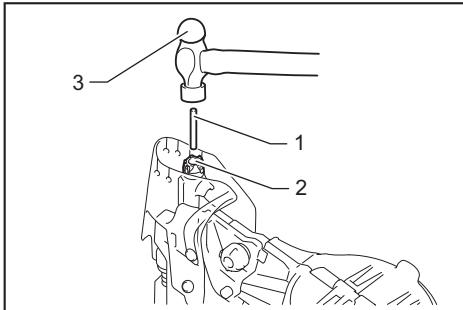

► 1. Metal rod 2. Nail ejection port 3. Hammer

3. Remove the jammed nail with a flat-blade screwdriver or other similar tool.

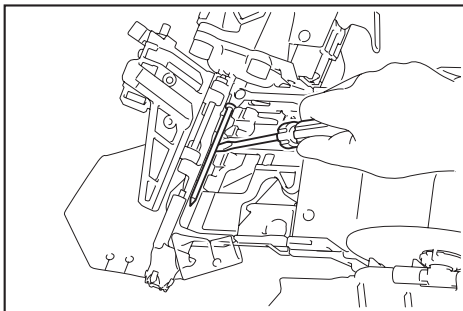

4. Reset the nail coil and close the magazine cap and the door.

## MAINTENANCE

**CAUTION:** Before attempting to perform inspection or maintenance, always lock the trigger by turning the trigger lock lever to the lock position , and disconnect the air hose from the tool.

**NOTICE:** Never use gasoline, benzine, thinner, alcohol or the like. Discoloration, deformation or cracks may result.

## Cleaning of tool

Iron dust that adhere to the magnet can be blown off by using an air duster.

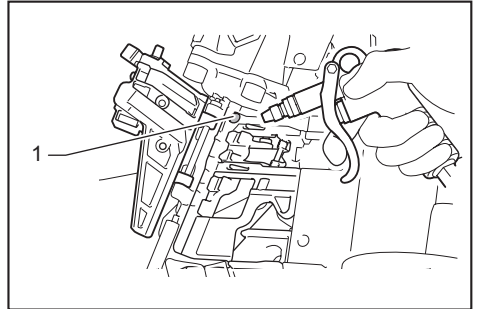

► 1. Magnet

## Storage

When not in use, disconnect the hose. Then cap the air fitting with the cap. Store the nailer in a warm and dry place.

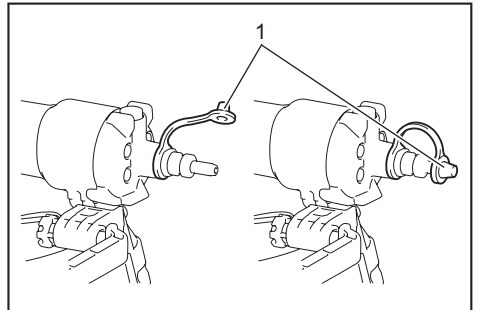

► 1. Cap

## Maintenance of compressor, air set and air hose

After operation, always drain the compressor tank and the air filter. If moisture is allowed to enter the tool, it may result in poor performance and possible tool failure.

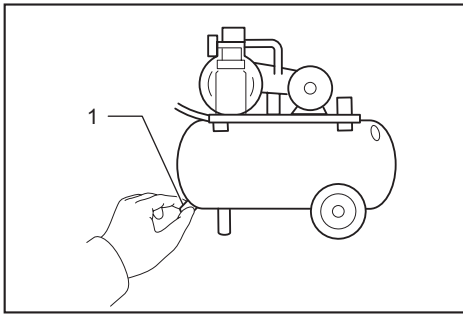

► 1. Drain cock

Keep the air hose away from heat (over 60°C, over 140°F), away from chemicals (thinner, strong acids or alkalis). Also, route the hose away from obstacles which it may become dangerously caught on during operation. Hoses must also be directed away from sharp edges and areas which may lead to damage or abrasion to the hose.

To maintain product SAFETY and RELIABILITY, repairs, any other maintenance or adjustment should be performed by Makita Authorized or Factory Service Centers, always using Makita replacement parts.

This Warranty does not apply where:

- repairs have been made or attempted by others:
- repairs are required because of normal wear and tear:
- the tool has been abused, misused or improperly maintained:
- alterations have been made to the tool.

IN NO EVENT SHALL MAKITA BE LIABLE FOR ANY INDIRECT, INCIDENTAL OR CONSEQUENTIAL DAMAGES FROM THE SALE OR USE OF THE PRODUCT. THIS DISCLAIMER APPLIES BOTH DURING AND AFTER THE TERM OF THIS WARRANTY.

MAKITA DISCLAIMS LIABILITY FOR ANY IMPLIED WARRANTIES, INCLUDING IMPLIED WARRANTIES OF "MERCHANTABILITY" AND "FITNESS FOR A SPECIFIC PURPOSE," AFTER THE ONE YEAR TERM OF THIS WARRANTY.

This Warranty gives you specific legal rights, and you may also have other rights which vary from state to state. Some states do not allow the exclusion or limitation of incidental or consequential damages, so the above limitation or exclusion may not apply to you. Some states do not allow limitation on how long an implied warranty lasts, so the above limitation may not apply to you.

## OPTIONAL ACCESSORIES

**⚠ CAUTION:** These accessories or attachments are recommended for use with your Makita tool specified in this manual. The use of any other accessories or attachments might present a risk of injury to persons. Only use accessory or attachment for its stated purpose.

If you need any assistance for more details regarding these accessories, ask your local Makita Service Center.

- Nails
- Air hose
- Safety goggles

**NOTE:** Some items in the list may be included in the tool package as standard accessories. They may differ from country to country.

## MAKITA LIMITED ONE YEAR WARRANTY

### Warranty Policy

Every Makita tool is thoroughly inspected and tested before leaving the factory. It is warranted to be free of defects from workmanship and materials for the period of ONE YEAR from the date of original purchase. Should any trouble develop during this one year period, return the COMPLETE tool, freight prepaid, to one of Makita's Factory or Authorized Service Centers. If inspection shows the trouble is caused by defective workmanship or material, Makita will repair (or at our option, replace) without charge.

## SPÉCIFICATIONS

Modèle :		AN935H
Pression d'air		1,28 - 2,26 MPa (180 - 320 PSIG)
Longueur de clou	Clous en rouleau reliés par fil métallique	45 mm - 90 mm (1-3/4" - 3-1/2")
	Clous en rouleau reliés en bande	45 mm - 75 mm (1-3/4" - 3")
Capacité en clous	Clous en rouleau reliés par fil métallique	120 pièces - 300 pièces
	Clous en rouleau reliés en bande	200 pièces
Diamètre minimum du tuyau		4,0 mm (5/32")
Dimensions (L x P x H)		299 mm x 125 mm x 330 mm (11-3/4" x 4-7/8" x 13")
Poids net		2,7 kg (6,0 lbs)

- Étant donné l'évolution constante de notre programme de recherche et de développement, les spécifications contenues dans ce manuel sont sujettes à modification sans préavis.
- Les spécifications peuvent varier suivant les pays.
- Poids conforme à la procédure EPTA du 01/2003

## CONSIGNES DE SÉCURITÉ

### Consignes de sécurité importantes

Par mesure de sécurité personnelle et pour assurer une utilisation et un entretien adéquats, veuillez lire attentivement ce manuel d'instructions avant d'utiliser l'outil.

**MISE EN GARDE : PAR MESURE DE SÉCURITÉ, DES PRÉCAUTIONS DE BASE DOIVENT ÊTRE PRISES LORS DE L'UTILISATION DE CET OUTIL, AFIN DE RÉDUIRE LES RISQUES DE BLESSURE. CES PRÉCAUTIONS COMPRENNENT LES SUIVANTES :**

## LISEZ TOUTES LES INSTRUCTIONS.

Équipement de protection personnelle

1. Portez toujours des lunettes de sécurité pour éviter les blessures aux yeux au contact de la poussière ou des fixations. Les lunettes de sécurité doivent répondre aux exigences de la norme ANSI Z87.1.  
**MISE EN GARDE :** L'employeur a la responsabilité d'imposer le port d'un dispositif de protection des yeux aux utilisateurs des outils et à toute personne présente dans la zone de travail.
2. Portez une protection d'oreilles pour les protéger contre le bruit d'échappement, et portez un casque de sécurité. Les vêtements portés doivent être légers et ne doivent pas être amples. Veuillez boutonner ou rouler vos manches. Ne portez pas de cravate.

### Atmosphères inflammables

1. **N'utilisez pas l'outil dans les atmosphères explosives, par exemple en présence de liquides inflammables, de gaz ou de poussières combustibles.**

### Modification de l'outil

1. L'outil ne doit être modifié que si cela est autorisé dans le manuel de l'outil ou approuvé par écrit par le fabricant de l'outil.

### Entretien de l'outil

1. Reportez-vous aux instructions d'entretien de l'outil pour des informations détaillées sur l'entretien adéquat d'un outil.

### Fixations et accessoires recommandés

1. Utilisez exclusivement les fixations fabriquées ou recommandées par le fabricant de l'outil, ou des fixations qui offrent un rendement équivalent à celles recommandées par le fabricant.
2. Utilisez exclusivement les accessoires fabriqués ou recommandés par le fabricant de l'outil, ou des accessoires qui offrent un rendement équivalent à ceux recommandés par le fabricant.

### Inspectez l'outil avant de l'utiliser :

1. Utilisez uniquement la source d'alimentation spécifiée dans le manuel d'instructions. Utilisez l'outil sans dépasser la pression d'air spécifiée sur l'étiquette de l'outil, pour votre sécurité et pour prolonger la durée de service de l'outil. Ne dépassez pas la pression d'utilisation max. recommandée. L'outil ne doit pas être raccordé à une source dont la pression est susceptible de dépasser 3,39 MPa (480 PSIG).

2. Cet outil doit être exclusivement utilisé avec de l'air comprimé. L'utilisation d'une bouteille de gaz (dioxyde de carbone, oxygène, nitrogène, hydrogène, air, etc.) ou de gaz combustible (hydrogène, propane, acétylène, etc.) comme source d'alimentation de cet outil entraînera une explosion et risque de causer une blessure grave.
3. Avant d'utiliser l'outil, assurez-vous qu'il est en bon état et qu'aucune de ses vis n'est desserrée. Le cas échéant, serrez les vis.
4. Assurez-vous que tous les dispositifs de sécurité sont en état de fonctionner avant d'utiliser l'outil. Il ne faut pas que l'outil s'active lorsque vous appuyez uniquement sur la gâchette ou appuyez simplement l'élément de contact contre le bois. Il ne doit s'activer que lorsque ces deux actions sont exécutées. Retirez les fixations de l'outil et tirez complètement l'élément de contact pour vérifier l'absence de tout vice de fonctionnement.
5. Vérifiez toujours l'élément de contact, tel qu'indiqué dans ce manuel. Des fixations risquent d'être projetées par accident si le mécanisme de sécurité ne fonctionne pas correctement.

#### Commandes

1. N'utilisez pas un outil dont des étiquettes de mise en garde sont manquantes et abîmées.
2. Un outil qui n'est pas en bon état de marche ne doit pas être utilisé. Des balises et la séparation matérielle seront utilisées pour la commande.
3. Ne retirez pas, ne modifiez pas et ne rendez d'aucune façon les commandes inutilisables.
4. N'utilisez pas l'outil si toute partie des commandes de l'outil est inutilisable, déconnectée, altérée ou défectueuse.

#### Manipulation de l'outil

1. L'outil ne doit être utilisé que par des personnes qui ont lu et compris les instructions d'utilisation et consignes de sécurité.
2. Supposez toujours que l'outil contient des fixations.
3. Ne pointez pas l'outil vers vous-même ou toute autre personne, peu importe qu'il contienne ou non des fixations.
4. Ne laissez pas approcher les curieux et les enfants pendant que vous utilisez l'outil.
5. N'activez l'outil que s'il est fermement placé contre la pièce à travailler.
6. Respectez l'outil en tant qu'instrument de travail.
7. Évitez tout chahut.
8. Restez alerte, attentif à votre travail et faites preuve de bon sens lorsque vous utilisez des outils.
9. N'utilisez pas l'outil si vous êtes fatigué, avez consommé une drogue ou de l'alcool, ou êtes sous l'effet de médicaments.
10. Ne vous étirez pas trop. Assurez-vous d'une bonne prise au sol et d'un bon équilibre en tout temps.
11. Évitez de tenir ou de transporter l'outil avec un doigt sur la gâchette.

12. Ne posez les fixations que sur une surface à travailler adéquate.
  13. Ne posez pas de fixations dans d'autres fixations.
  14. Après la pose d'une fixation, il se peut que l'effet de ressort (« recul ») de l'outil l'éloigne de la surface à travailler. Pour réduire les risques de blessure, contrôlez toujours le recul en :
    - a) gardant constamment la maîtrise de l'outil;
    - b) laissant le recul éloigner l'outil de la surface à travailler;
    - c) ne résistant pas au recul, afin de ne pas forcer le retour de l'outil sur la surface à travailler. En « Mode de commande par contact », une fixation sera libérée involontairement si vous laissez l'outil retoucher la surface à travailler avant la libération de la gâchette.
    - d) gardant le visage et autres parties du corps à l'écart de l'outil.
  15. Lorsque vous travaillez près du bord d'une pièce à travailler ou sur des angles prononcés, faites-le prudemment pour réduire les risques d'écaillage, de fendillement ou d'éclatement, ou pour éviter que les fixations ne s'envolent librement ou ricochent, ce qui peut causer des blessures.
  16. Gardez les mains et le corps à l'écart de la zone de libération des fixations.
  17. Ne mettez pas de fixations dans l'outil pendant que toute commande est activée.
  18. Ne faites fonctionner l'outil avec aucune autre source d'alimentation que celle spécifiée dans les instructions d'utilisation et consignes de sécurité de l'outil.
  19. Ne faites fonctionner l'outil avec aucune autre pression d'utilisation que celle spécifiée dans les instructions d'utilisation et consignes de sécurité de l'outil.
  20. Sélectionnez toujours un système de commande qui convient à l'application de fixation et à la formation reçue par l'utilisateur.
  21. Soyez tout particulièrement prudent lorsque vous posez des fixations dans des cloisons existantes ou tout autre matériau dont l'arrière n'est pas visible, pour éviter le contact avec des objets dissimulés (p. ex., des câbles ou tuyaux) ou avec des personnes se trouvant de l'autre côté.
  22. Évitez de soulever, tirer ou abaisser l'outil par le tuyau.
- Débranchement de l'outil**  
 Débranchez l'outil de la source d'alimentation lorsque :
1. non utilisé;
  2. exécution de tout entretien ou réparation;
  3. nettoyage d'un blocage;
  4. élévation, abaissement ou déplacement de l'outil vers un nouvel emplacement;
  5. outil non surveillé ou contrôlé par l'utilisateur; ou
  6. retrait des fixations du magasin.

## Consignes de sécurité supplémentaires

1. La zone doit être suffisamment éclairée pour assurer un travail sécuritaire. La zone doit être dégagée et sans déchets.
2. Il se peut que des réglementations locales s'appliquent concernant les niveaux de bruit permis. Veuillez les respecter. Le cas échéant, des volets doivent être installés pour réduire le bruit.
3. Pour éviter tout risque de choc électrique, de fuite de gaz, d'explosion, etc., provoqué par le contact avec des fils dénudés, des conduites ou des tuyaux de gaz, vérifiez le mur ou le plafond, le plancher, le toit, etc.
4. Sur les toits et autres endroits élevés, posez les fixations en vous déplaçant vers l'avant. Vous risquez de perdre pied si vous posez les fixations en vous déplaçant à reculons. Lorsque vous posez des fixations sur une surface verticale, faites-le du haut vers le bas. De cette façon le travail sera moins exigeant physiquement.
5. N'abandonnez pas pour une période prolongée un outil chargé ou un compresseur d'air sous pression exposé au soleil à l'extérieur. Assurez-vous de toujours déposer l'outil en un endroit où la poussière, le sable, les copeaux et corps étrangers ne risquent pas d'y pénétrer.
6. Procédez au nettoyage et à l'entretien de l'outil une fois le travail terminé. Maintenez l'outil en excellente condition. Lubrifiez les pièces mobiles pour éviter qu'elles ne rouillent et pour limiter l'usure entraînée par la friction. Retirez toute poussière déposée sur les pièces.
7. Ne déconnectez pas le tuyau d'air avec un doigt posé sur la gâchette. Le déclenchement accidentel causerait une grave blessure au moment du raccordement du tuyau d'air.
8. Si vous échappez ou heurtez l'outil, vérifiez l'absence de dommages ou fissures, et assurez-vous que tous les dispositifs de sécurité sont en état de fonctionner avant d'utiliser l'outil. Comme la pression est élevée à l'intérieur de l'outil, la négligence de cette consigne risque de causer une blessure grave.
9. Confiez régulièrement l'outil à un centre de service après-vente agréé Makita pour une inspection.
10. Pour maintenir la SÉCURITÉ et la FIABILITÉ de l'outil, son entretien et sa réparation doivent être effectués dans un centre de service après-vente agréé ou d'usine Makita, exclusivement avec des pièces de rechange Makita.

## CONSERVEZ CE MODE D'EMPLOI.

**⚠ MISE EN GARDE :** Une MAUVAISE UTILISATION de l'outil ou l'ignorance des consignes de sécurité du présent manuel d'instructions peuvent entraîner une grave blessure.

## Symboles

Les symboles utilisés pour l'outil sont indiqués ci-dessous.



Veuillez lire et comprendre les étiquettes et le manuel de l'outil. L'ignorance des mises en garde peut entraîner le décès ou une grave blessure.



L'utilisateur et toute personne présente dans la zone de travail doivent porter des lunettes de sécurité avec protecteurs latéraux.



Gardez les doigts à l'écart de la gâchette lorsque vous ne posez pas de fixations, pour éviter la libération accidentelle de fixations.

## DESCRIPTION DES PIÈCES

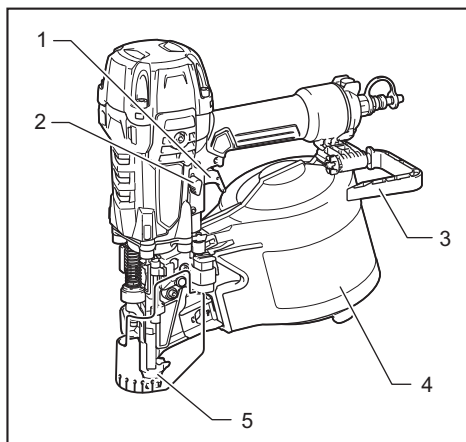

- 1. Gâchette 2. Levier de verrouillage de la gâchette  
3. Crochet 4. Bouchon du magasin 5. Adaptateur de bec (élément de contact)

# POSE

## Sélection du compresseur

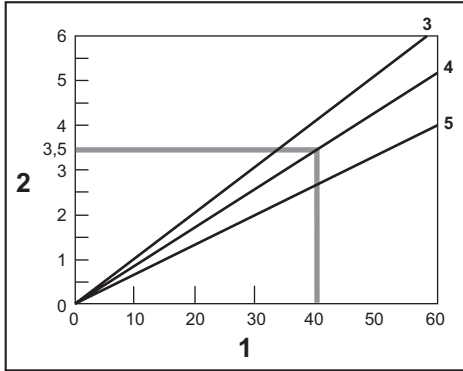

1. Fréquence de clouage (fois/min) 2. Sortie d'air du compresseur par minute (CFM (ft<sup>3</sup>/min)) 3. 2,26 MPa (320 PSIG) 4. 1,77 MPa (250 PSIG) 5. 1,28 MPa (180 PSIG)

Le compresseur d'air doit répondre aux exigences de la norme ANSI B19.3.

Choisissez un compresseur dont la capacité de pressurisation et de sortie d'air assurera un bon rapport qualité/coût. Le graphique indique la relation entre la fréquence de clouage, la pression applicable et la sortie d'air du compresseur.

Par exemple, pour clouer environ 40 fois par minute avec une compression de 1,77 MPa (250 PSIG), il faudra un compresseur dont la sortie d'air est supérieure à 3,5 CFM (ft<sup>3</sup>/min).

Un régulateur de pression doit être utilisé pour limiter la pression d'air à la pression nominale de l'outil là où la pression d'air fournie dépasse la capacité nominale de l'outil. Autrement, l'utilisateur et les personnes présentes courent un risque de blessure grave.

## Sélection du tuyau d'air

**ATTENTION** : La capacité d'entraînement de l'outil risque de diminuer si la sortie d'air du compresseur est faible ou si le tuyau d'air est trop long ou d'un diamètre trop petit pour la fréquence de clouage.

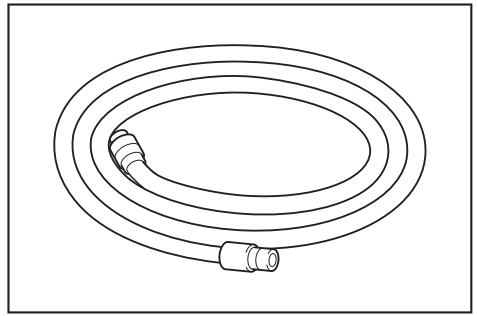

Utilisez un tuyau d'air résistant aux pressions élevées. Pour assurer un travail de clouage continu et efficace, le tuyau d'air utilisé doit être le plus gros et le plus court possible.

## Lubrification

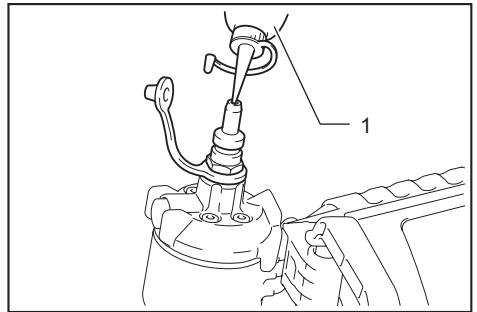

► 1. Huile pour outil pneumatique

Lubrifiez l'outil à l'aide d'huile pour outil pneumatique en introduisant deux ou trois gouttes dans le raccord d'air. Cela doit être fait avant et après l'utilisation. Pour assurer une bonne lubrification, il faut faire déclencher l'outil à quelques reprises après avoir introduit l'huile pour outil pneumatique.

## DESCRIPTION DU FONCTIONNEMENT

**ATTENTION** : Avant d'ajuster ou de vérifier le fonctionnement de l'outil, verrouillez toujours la gâchette en tournant le levier de verrouillage de la gâchette sur la position verrouillée , et déconnectez le tuyau d'air de l'outil.

## Ajustement de la profondeur de clouage

Cet outil est doté d'un dispositif de réglage de la profondeur de clouage. Pour ajuster la profondeur de clouage, tournez le dispositif de réglage sur la profondeur adéquate.



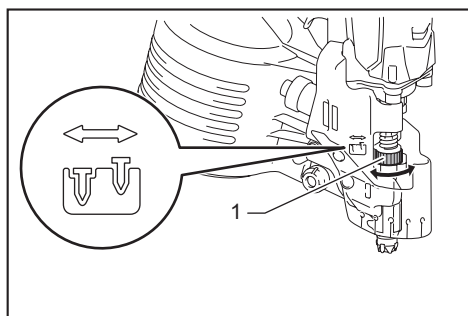

► 1. Régleur

La plage de réglage est de 8,5 mm (11/32"). (Un tour complet permet un ajustement de 1,25 mm (1/16").)

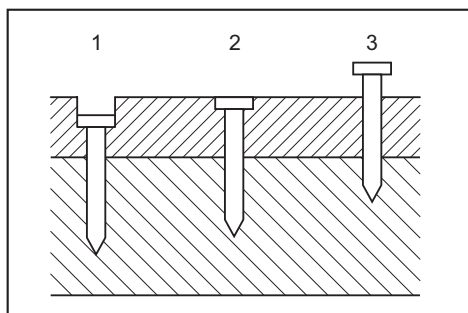

► 1. Trop profond 2. Au même niveau 3. Pas assez profond

## Crochet

**⚠ ATTENTION** : Débranchez toujours le tuyau avant d'accrocher l'outil avec le crochet.

**⚠ ATTENTION** : N'accrochez jamais l'outil dans un emplacement élevé ou sur une surface potentiellement instable.

**⚠ ATTENTION** : N'accrochez pas l'outil à un ceinturon. Si la cloueuse est échappée accidentellement, elle risque de se déclencher et de causer des blessures.

Le crochet est pratique pour accrocher l'outil temporairement.

Le crochet peut être tourné tout en poussant le bas jusqu'à l'angle désiré.

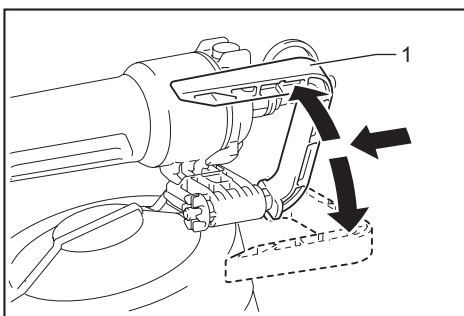

► 1. Crochet

De plus, ce crochet s'installe d'un côté comme de l'autre de l'outil.

Pour modifier la position d'installation, retirez le boulon à l'aide d'une clé hexagonale. Installez le crochet de l'autre côté puis fixez-le fermement avec le boulon.

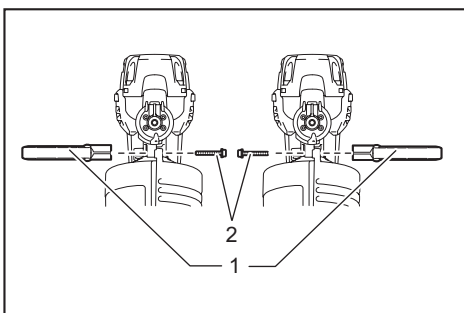

► 1. Crochet 2. Boulon

## Adaptateur de bec

Pour éviter de rayer ou d'abîmer la surface de la pièce à travailler, utilisez l'adaptateur de bec.

Pour détacher l'adaptateur de bec de sa base de logement, tirez l'adaptateur de bec dans le sens de la flèche.

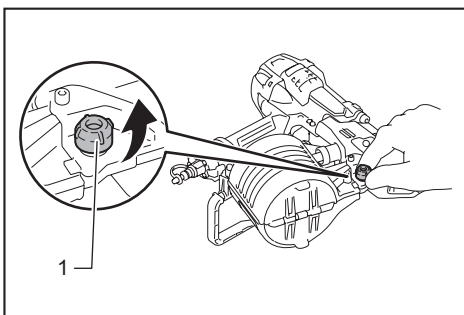

► 1. Adaptateur de bec

Pour fixer l'adaptateur de bec à l'élément de contact, appuyez-le contre l'élément de contact jusqu'à ce que les creux, en quatre emplacements à l'intérieur de l'adaptateur de bec, s'adaptent aux quatre saillies de l'élément de contact.

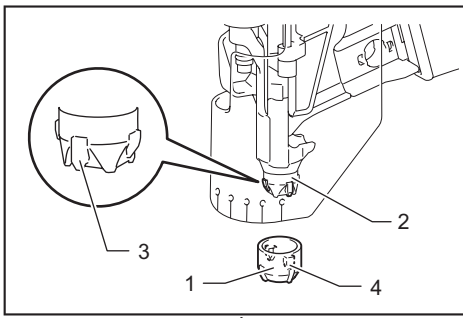

- 1. Adaptateur de bec 2. Élément de contact  
3. Saillie 4. Creux

## Dispositif de dé poussiérage

**⚠ ATTENTION :** Ne pointez vers personne la sortie d'éjection du dispositif de dé poussiérage. Gardez aussi vos mains et pieds à l'écart de la sortie d'éjection. Une pression accidentelle sur le bouton du dispositif de dé poussiérage peut entraîner une blessure.

**⚠ ATTENTION :** Vérifiez toujours les environs avant d'utiliser le dispositif de dé poussiérage. Les poussières ou objets soufflés peuvent frapper quelqu'un.

**⚠ ATTENTION :** Évitez de connecter ou déconnecter le tuyau d'air tout en appuyant sur le bouton du dispositif de dé poussiérage.

L'air fourni à l'outil peut aussi être utilisé comme dispositif de dé poussiérage. Vous pouvez nettoyer la zone de travail en appuyant sur le bouton à l'extrémité de la poignée.

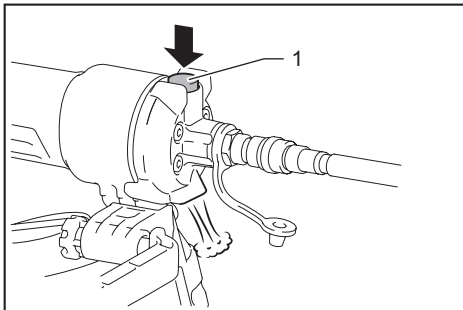

- 1. Bouton

**AVIS :** Après l'utilisation du dispositif de dé poussiérage, la puissance d'entraînement de l'outil diminue temporairement. Le cas échéant, attendez que la pression d'air se rétablisse.

**AVIS :** Effectuez un essai de soufflage si vous utilisez le dispositif de dé poussiérage immédiatement après l'application d'huile. Il se peut que l'huile soit vaporisée par l'air.

## ASSEMBLAGE

**⚠ ATTENTION :** Avant d'effectuer tout travail sur l'outil, verrouillez toujours la gâchette en tournant le levier de verrouillage de la gâchette sur la position verrouillée , et débranchez le tuyau d'air de l'outil.

## Chargement de la cloueuse

**⚠ ATTENTION :** N'utilisez pas de clous déformés ou de bande porte-clous déformée.

1. Débranchez le tuyau d'air.
2. Abaissez le levier de fermeture et ouvrez la porte et le bouchon du magasin.

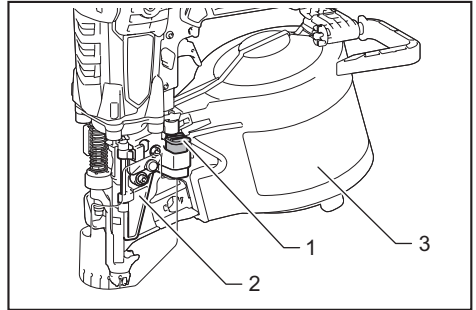

- 1. Levier de fermeture 2. Porte 3. Bouchon du magasin

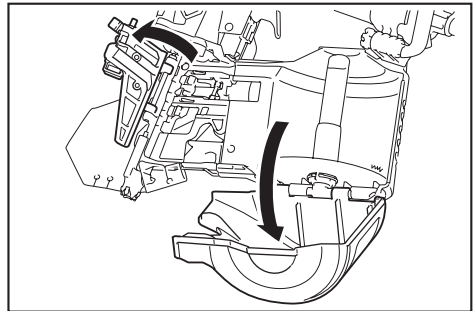

3. Tournez l'arbre de réglage et réglez le pas de la plaque de changement selon la longueur de clou. Assurez-vous que la flèche pointe vers la graduation correspondante de longueur de clou marquée sur l'arbre de réglage.

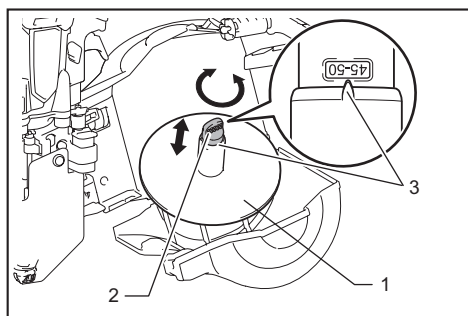

► 1. Plaque de changement 2. Arbre de réglage  
3. Flèche

**AVIS :** Si vous utilisez l'outil alors que la plaque de changement n'est pas placée sur le bon pas, l'alimentation en clous risque d'être mauvaise et l'outil risque de mal fonctionner.

4. Placez le rouleau de clous sur la plaque de changement et déroulez assez de clous pour atteindre la glissière de clous. Placez ensuite le premier clou dans la glissière de clous et le second dans la griffe d'alimentation. De plus, placez les autres clous débobinés dans le corps du dispositif d'alimentation.

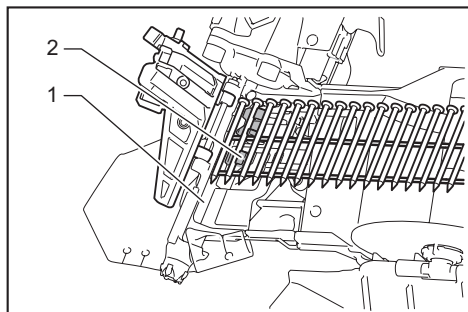

► 1. Glissière de clous 2. Griffes d'alimentation

5. Assurez-vous que le rouleau de clous est bien installé dans le magasin.  
6. Fermez soigneusement le bouchon du magasin. Ensuite, tout en enfonçant le levier de fermeture, fermez la porte jusqu'à ce que le levier de fermeture se verrouille.

## Raccordement du tuyau d'air

**ATTENTION :** Ne connectez pas le tuyau d'air avec un doigt sur la gâchette. Un clouage accidentel pourrait entraîner une blessure grave.

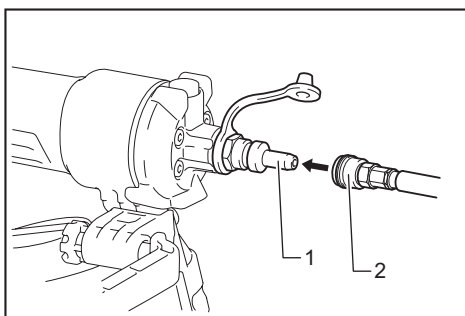

► 1. Raccord d'air 2. Douille à air

Glissez la douille à air du tuyau d'air sur le raccord d'air de la cloueuse. Assurez-vous que la douille à air est verrouillée fermement en position lorsque vous l'installez sur le raccord d'air.

Un raccord à tuyau doit être installé sur ou près de l'outil de sorte que le réservoir de pression se vide au moment de la déconnexion du raccord d'alimentation en air.

## Changer de gâchette pour le mode de commande par contact

**ATTENTION :** Avant de changer de gâchette, débranchez toujours le tuyau d'air et déchargez l'outil.

**ATTENTION :** Après avoir changé de gâchette, vérifiez toujours le bon fonctionnement de l'outil avant de commencer le véritable travail. Ne chargez pas de clous dans l'outil avant d'avoir vérifié le fonctionnement, pour éviter tout clouage accidentel.

La gâchette pour mode de commande séquentielle simple est installée en usine. Pour mettre le mode de clouage sur la commande par contact, remplacez la gâchette par celle du mode de commande par contact.

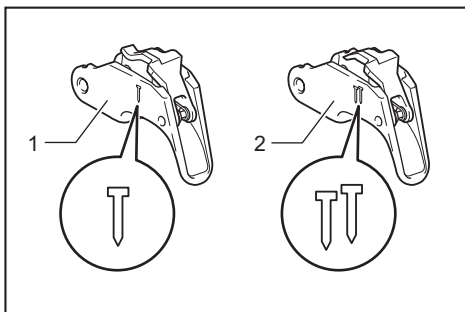

► 1. Gâchette pour commande séquentielle simple (couleur grise) 2. Gâchette pour commande par contact (couleur noire)

1. Tournez le levier de verrouillage de la gâchette sur la position verrouillée .

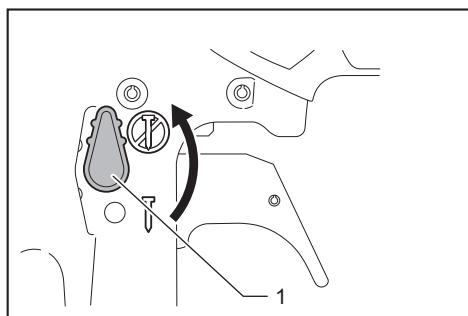

► 1. Levier de verrouillage de la gâchette

2. Enfoncez la broche qui retient la gâchette du côté de la rondelle d'uréthane, puis retirez la rondelle d'uréthane. Retirez ensuite la broche en tirant dessus et retirez la gâchette.

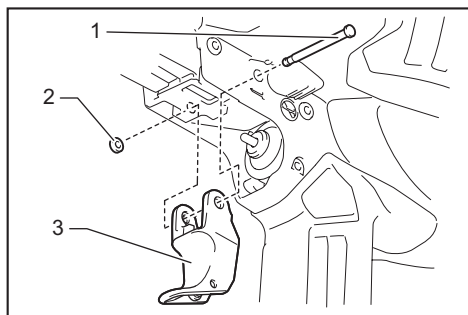

► 1. Broche 2. Rondelle d'uréthane 3. Gâchette

3. Installez l'ensemble gâchette pour la commande par contact.

Tout en poussant la pièce articulée vers l'intérieur, installez la gâchette de sorte que la pièce articulée se trouve sous la tige de la valve dans le boîtier.

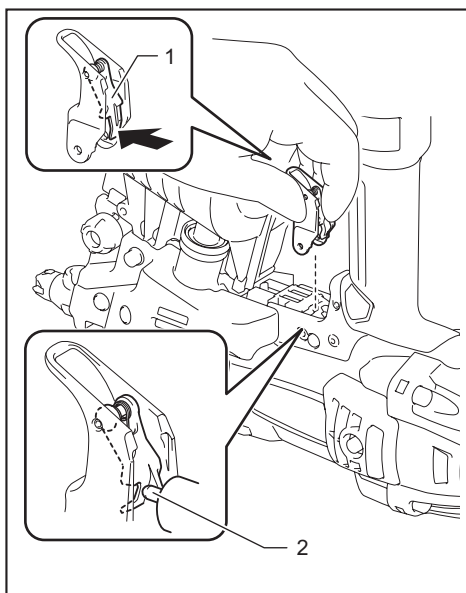

► 1. Pièce articulée 2. Tige de la valve

4. Insérez la broche dans le trou et fixez-la avec la rondelle d'uréthane.

5. Connectez le tuyau d'air, et assurez-vous que l'outil fonctionne bien. Reportez-vous à la section « Vérifier le bon fonctionnement avant l'utilisation ».

**NOTE** : Pour revenir en mode de commande séquentielle simple, suivez la procédure de changement de gâchette ci-dessus.

## UTILISATION

**ATTENTION** : Assurez-vous que tous les dispositifs de sécurité sont en état de fonctionner avant d'utiliser l'outil.

**ATTENTION** : Lorsque vous utilisez l'outil, n'approchez pas le visage de l'outil. Gardez également les mains et les pieds à l'écart de la zone de la sortie d'éjection.

**ATTENTION** : Lorsque vous n'utilisez pas l'outil, verrouillez toujours la gâchette en tournant le levier de verrouillage de la gâchette sur la position verrouillée.

**ATTENTION** : Assurez-vous que la gâchette est verrouillée lorsque le levier de verrouillage de la gâchette est placé sur la position verrouillée.

## Vérifier le bon fonctionnement avant l'utilisation

Avant l'utilisation, vérifiez toujours les points suivants.

- Assurez-vous que l'outil ne se déclenche que si le tuyau d'air est connecté.
- Assurez-vous que l'outil ne se déclenche pas en appuyant seulement sur la gâchette.
- Assurez-vous que l'outil ne se déclenche pas en plaçant simplement l'élément de contact contre la pièce à travailler, sans appuyer sur la gâchette.

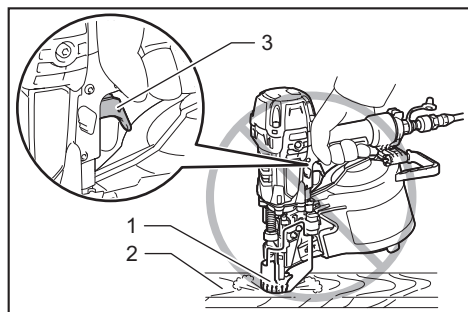

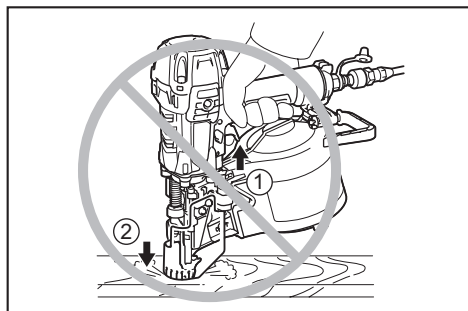

- 1. Élément de contact 2. Pièce à travailler  
3. Gâchette (non enfoncée)

- En mode de commande séquentielle simple, assurez-vous que l'outil ne se déclenche pas si vous appuyez sur la gâchette avant d'avoir placé l'élément de contact contre la pièce à travailler.



## Méthode de clouage

Le levier de verrouillage de la gâchette prévient la pression accidentelle sur la gâchette.

Pour verrouiller la gâchette, tournez le levier de verrouillage de la gâchette sur la position verrouillée . Pour utiliser l'outil, tournez le levier de verrouillage de la gâchette sur la position déverrouillée .

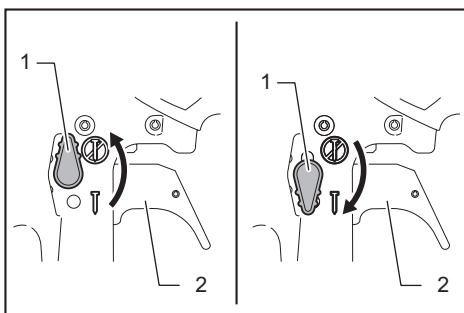

- 1. Levier de verrouillage de la gâchette 2. Gâchette

## Commande séquentielle simple

Mettez l'élément de contact contre la pièce et enfoncez complètement la gâchette.  
Après le clouage, libérez l'élément de contact, puis libérez la gâchette.

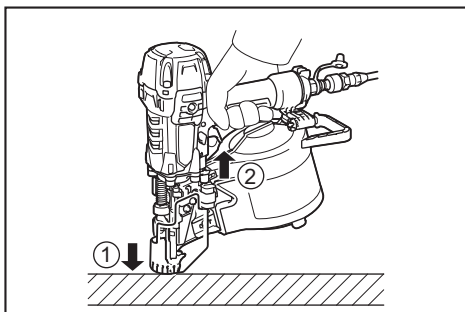

**ATTENTION** : Ne mettez pas l'élément de contact contre la pièce avec une force excessive. De plus, maintenez la gâchette complètement enfoncée pendant 1 ou 2 secondes après le clouage.

Même en mode de « commande séquentielle simple », une gâchette enfoncée à mi-course provoquera un clouage inattendu lorsque l'élément de contact touchera de nouveau la pièce.

## Commande par contact

Appuyez d'abord sur la gâchette puis mettez l'élément de contact contre la pièce.

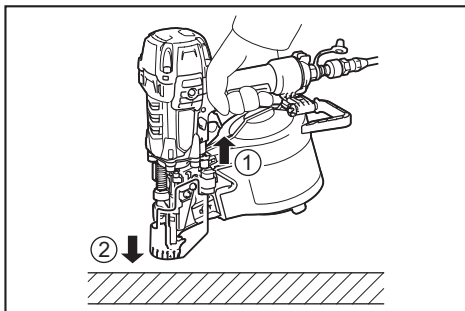

## Clouage sur plaque d'acier

**⚠ MISE EN GARDE :** Lors du clouage sur une pièce d'acier profilée en C, limitez l'épaisseur à 3,2 mm (1/8") ou plus mince. Autrement, l'outil bondira violemment et un clou risque de rebondir et de causer de graves blessures.

**⚠ MISE EN GARDE :** Pour une plaque d'acier, utilisez uniquement des clous en acier trempé. L'utilisation d'autres types de clous peut causer de graves blessures.

**⚠ MISE EN GARDE :** Lors du clouage, tenez l'outil de manière à ce qu'il se tienne droit sur la surface à clouer. Un clouage incliné pourrait faire rebondir les clous et causer de graves blessures.

**⚠ MISE EN GARDE :** N'utilisez pas l'outil pour fixer directement une plaque ondulée ou l'acier profilé en C. Cela pourrait faire rebondir les clous et causer de graves blessures.

**⚠ MISE EN GARDE :** N'utilisez pas l'outil pour le clouage sur un plafond ou un toit.

Choisissez et utilisez des clous dont la longueur dépasse de 10 mm (3/8") ou plus l'épaisseur totale de toute la pièce à fixer. Reportez-vous au tableau ci-dessous.

Épaisseur du matériau, y compris l'acier profilé en C (A)	Épaisseur de l'acier profilé en C (B)	Longueur de clou (C)
30 mm - 35 mm (1-3/16" - 1-3/8")	1,6 mm - 3,2 mm (1/16" - 1/8")	45 mm (1-3/4")
35 mm - 40 mm (1-3/8" - 1-5/8")		50 mm (2")

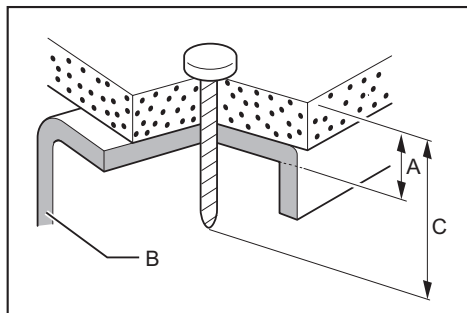

**AVIS :** Selon la dureté et l'épaisseur totale de toutes les pièces combinées, il est possible qu'un fixation suffisant ne puisse être obtenu. Le clouage sur une plaque d'acier à une profondeur excessive peut réduire considérablement la force de fixation. Avant de clouer, réglez correctement la profondeur de clouage.

**AVIS :** Le clouage sur plaque d'acier provoque l'usure rapide du dispositif d'entraînement et peut causer des blocages de clous. Lorsque le dispositif d'entraînement est usé, remplacez-le par un neuf.

## Clouage sur le béton

**⚠ MISE EN GARDE :** Pour le béton, utilisez uniquement des clous en acier trempé. L'utilisation d'autres types de clous peut causer de graves blessures.

**⚠ MISE EN GARDE :** Ne clouez pas directement sur le béton, et ne fixez pas directement la plaque d'acier sur le béton. Le béton pourrait voler en éclats et les clous pourraient rebondir et causer de graves blessures.

**⚠ MISE EN GARDE :** Lors du clouage, tenez l'outil de manière à ce qu'il se tienne droit sur la surface à clouer. Un clouage incliné pourrait faire voler le béton en éclats ou les clous pourraient rebondir et causer de graves blessures.

**⚠ MISE EN GARDE :** N'utilisez pas l'outil pour fixer un objet servant à accrocher quelque chose comme un tuyau d'évacuation.

Choisissez et utilisez des clous dont la profondeur de pénétration dans le béton est de 10 mm (3/8") à 15 mm (5/8"). Reportez-vous au tableau ci-dessous.

Épaisseur du bois (A)	Longueur de clou (B)	Profondeur de pénétration dans le béton (C)
30 mm - 35 mm (1-3/16" - 1-3/8")	45 mm (1-3/4")	10 mm - 15 mm (3/8" - 5/8")
35 mm - 40 mm (1-3/8" - 1-5/8")	50 mm (2")	
50 mm - 55 mm (2" - 2-3/16")	65 mm (2-1/2")	

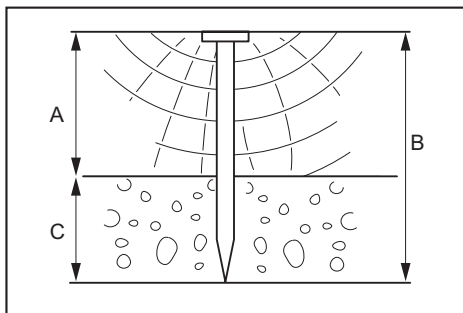

**AVIS :** Utilisez l'outil uniquement pour du béton mou préparé depuis peu de temps. Le clouage dans du béton dur peut provoquer le pliage du clou ou un clouage d'une profondeur insuffisante.

**AVIS :** Lorsqu'ils pénètrent dans le béton plus profondément que 15 mm (5/8"), il se peut que les clous ne soient pas plantés suffisamment.

## Coupe de la bande porte-vis

**⚠ ATTENTION :** Déconnectez toujours le tuyau d'air de l'outil avant de retirer la bande porte-vis.

Lors de l'utilisation de clous en bande porte-clous, la bande est éjectée du guide à mesure que vous plantez les clous. Détachez la bande porte-clous éjectée en la tordant tel qu'illustré sur la figure.

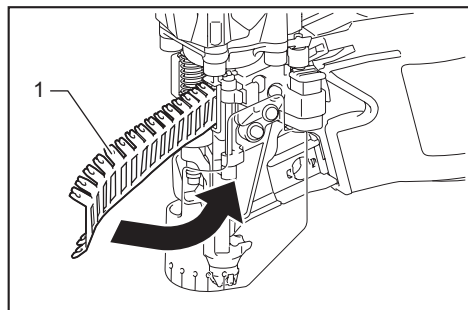

► 1. Bande éjectée

## Retrait des clous coincés

**ATTENTION** : Verrouillez toujours la gâchette en tournant le levier de verrouillage de la gâchette sur la position verrouillée , et débranchez le tuyau avant de retirer les clous coincés. Retirez également les clous du magasin avant de réparer un blocage.

1. Abaissez le levier de fermeture et ouvrez la porte. Ouvrez le bouchon du magasin et retirez la bobine de clous.

2. Insérez une petite tige de métal dans la sortie d'éjection des clous, et frappez légèrement dessus avec un marteau.

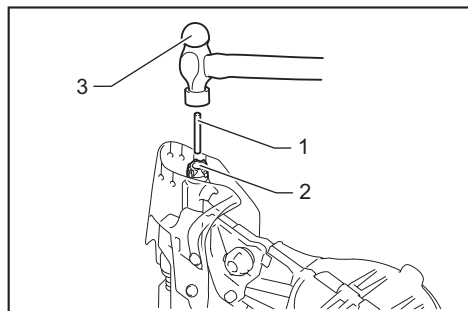

► 1. Tige de métal 2. Sortie d'éjection des clous  
3. Marteau

3. Retirez le clou coincé à l'aide d'un tournevis à lame plate ou d'un outil similaire.

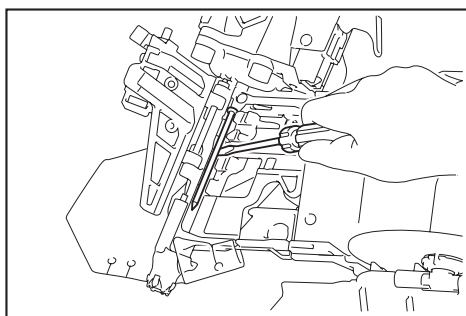

4. Remettez en place la bobine de clous et fermez le bouchon du magasin et la porte.

## ENTRETIEN

**ATTENTION** : Avant de procéder à l'inspection ou à l'entretien de l'outil, verrouillez toujours la gâchette en tournant le levier de verrouillage de la gâchette sur la position verrouillée , et déconnectez le tuyau d'air de l'outil.

**AVIS** : N'utilisez jamais d'essence, de benzine, de solvant, d'alcool ou autres produits similaires. Une décoloration, une déformation ou la formation de fissures peuvent en découler.

## Nettoyage de l'outil

La poussière de fer qui adhère à l'aimant peut être soufflée en utilisant un dispositif de dépoussiérage.

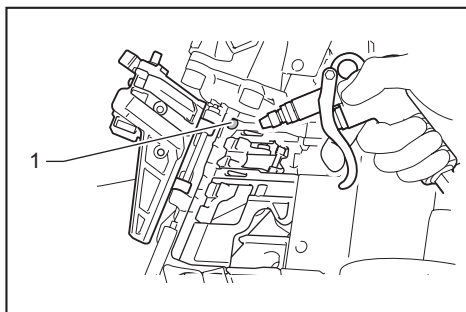

► 1. Aimant

## Rangement

Lorsque vous n'utilisez pas l'outil, débranchez le tuyau. Bouchez ensuite le raccord d'air avec le bouchon. Rangez la cloueuse dans un emplacement sec et chaud.

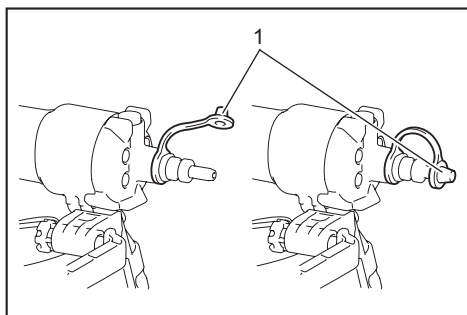

► 1. Bouchon

## Entretien du compresseur, du dispositif d'air et du tuyau d'air

Après l'utilisation, vidangez toujours le réservoir du compresseur et le filtre à air. Si de l'humidité entrait dans l'outil, elle pourrait entraîner un mauvais rendement et une éventuelle panne de l'outil.

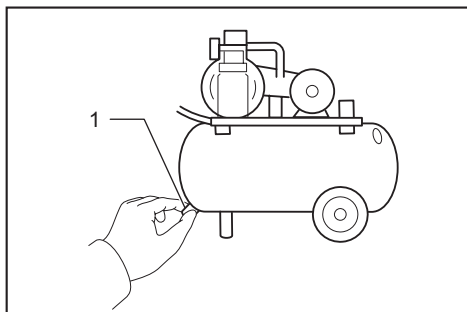

► 1. Robinet de vidange

Gardez le tuyau d'air à l'écart de la chaleur (plus de 60 °C ou 140 °F) et des produits chimiques (diluants, acides puissants ou substances alcalines puissantes). Faites aussi courir le tuyau à l'écart des obstacles où il risquerait de se coincer dangereusement pendant l'utilisation de l'outil. Les tuyaux doivent également être placés à l'écart des bords tranchants et de toute surface pouvant entraîner l'endommagement ou l'abrasion du tuyau.

Pour maintenir la SÉCURITÉ et la FIABILITÉ du produit, les réparations et tout autre travail d'entretien ou de réglage doivent être effectués dans un centre de service après-vente autorisé ou une usine Makita, exclusivement avec des pièces de rechange Makita.

## ACCESSOIRES EN OPTION

**ATTENTION** : Ces accessoires ou pièces complémentaires sont recommandés pour l'utilisation avec l'outil Makita spécifié dans ce manuel. L'utilisation de tout autre accessoire ou pièce complémentaire peut comporter un risque de blessure. N'utilisez les accessoires ou pièces complémentaires qu'aux fins auxquelles ils ont été conçus.

Si vous désirez obtenir plus de détails sur ces accessoires, veuillez contacter le centre de service après-vente Makita le plus près.

- Clous
- Tuyau d'air
- Lunettes de sécurité

**NOTE** : Certains éléments de la liste peuvent être inclus avec l'outil comme accessoires standards. Ils peuvent varier suivant les pays.

## GARANTIE LIMITÉE D'UN AN DE MAKITA

### Politique de garantie

Tous les outils Makita sont soigneusement inspectés et mis à l'essai avant de quitter l'usine. Ils sont garantis contre les vices de fabrication et de matériau pour une période d'UN AN suivant la date de l'achat original. Si un problème survient pendant cette période d'un an, retournez l'outil COMPLET, fret payé d'avance, à une usine ou un centre de service après-vente autorisé Makita. S'il ressort de l'inspection que le problème est dû à un vice de fabrication ou de matériau, Makita réparera (ou remplacera, à son gré) l'outil gratuitement. Cette garantie ne s'applique pas dans les cas où :

- des réparations ont été effectuées ou tentées par un tiers;
- des réparations sont nécessaires en raison de l'usure normale;
- l'outil a été malmené, mal utilisé ou non adéquatement entretenu;
- l'outil a subi des modifications.

MAKITA NE SERA EN AUCUN CAS RESPONSABLE DE TOUS DOMMAGES INDIRECTS, ACCESSOIRES OU CONSÉCUTIFS DE LA VENTE OU DE L'UTILISATION DU PRODUIT. CET AVIS DE NON-RESPONSABILITÉ S'APPLIQUE PENDANT ET APRÈS LA PÉRIODE COUVERTE PAR CETTE GARANTIE. MAKITA DÉCLINE TOUTE RESPONSABILITÉ QUANT À TOUTES GARANTIES IMPLICITES, Y COMPRIS LES GARANTIES DE « QUALITÉ MARCHANDE » OU D'« ADAPTATION À UN USAGE PARTICULIER » APRÈS LA PÉRIODE DE GARANTIE D'UN AN.

Cette garantie vous donne des droits légaux spécifiques, et vous pouvez également avoir d'autres droits qui varient d'une province à l'autre. Certaines provinces n'autorisant pas l'exclusion ou la restriction des dommages accessoires ou consécutifs, il se peut que la restriction ou l'exclusion ci-dessus ne s'applique pas à vous. Certaines provinces n'autorisant pas de restriction quant à la durée des garanties implicites, il se peut que la restriction ci-dessus ne s'applique pas à vous.



## ESPECIFICACIONES

<b>Modelo:</b>		<b>AN935H</b>
Presión de aire		1,28 MPa - 2,26 MPa (180 PSIG - 320 PSIG)
Longitud del clavo	Embobinado intercalado de clavos de alambre	45 mm - 90 mm (1-3/4" - 3-1/2")
	Embobinado intercalado de clavos de lámina	45 mm - 75 mm (1-3/4" - 3")
Capacidad de clavos	Embobinado intercalado de clavos de alambre	120 piezas - 300 piezas
	Embobinado intercalado de clavos de lámina	200 piezas
Diámetro mínimo de la manguera		4,0 mm (5/32")
Dimensiones (La x An x Al)		299 mm x 125 mm x 330 mm (11-3/4" x 4-7/8" x 13")
Peso neto		2,7 kg (6,0 lbs)

- Debido a nuestro programa continuo de investigación y desarrollo, las especificaciones aquí dadas están sujetas a cambios sin previo aviso.
- Las especificaciones pueden variar de país a país.
- Peso de acuerdo al procedimiento de EPTA 01/2003

## ADVERTENCIAS DE SEGURIDAD

### Instrucciones importantes de seguridad

Por su seguridad personal y para una operación y mantenimiento adecuados de la herramienta, lea este manual de instrucciones atentamente antes de usar la herramienta.

**ADVERTENCIA: AL UTILIZAR ESTA HERRAMIENTA, SE DEBEN SEGUIR SIEMPRE LAS PRECAUCIONES DE SEGURIDAD BÁSICAS PARA REDUCIR EL RIESGO DE LESIÓN PERSONAL, ENTRE LAS CUALES SE INCLUYEN LAS SIGUIENTES:**

## LEA TODAS LAS INSTRUCCIONES.

Equipo de protección personal

1. Siempre use gafas de seguridad para evitar lesiones en los ojos ocasionadas por el polvo o los clavos. Las gafas de seguridad deben cumplir con los requisitos de la norma ANSI Z87.1. **ADVERTENCIA:** Es responsabilidad del empleador imponer el uso de equipo de seguridad para la protección de los ojos a los usuarios de las herramientas y demás personas en las inmediaciones del área de trabajo.
2. Use protección para los oídos para protegerlos contra el ruido del escape, así como también debe usarse protección para la cabeza. Además vistase con ropa ligera pero no holgada. Las mangas deben estar abotonadas o arremangadas. No deben usarse corbatas.

### Atmósferas inflamables

1. No opere la herramienta en atmósferas explosivas, tal como en la presencia de líquidos, gases o polvo inflamables.

### Modificación de la herramienta

1. La herramienta no deberá ser modificada a menos que esté autorizado en el manual de la herramienta o aprobado por escrito por el fabricante de la herramienta.

### Mantenimiento de la herramienta

1. Consulte las instrucciones de mantenimiento de la herramienta para ver información detallada sobre el mantenimiento adecuado de la herramienta.

### Clavos y accesorios recomendados

1. Utilice solamente clavos hechos o recomendados por el fabricante de la herramienta, o clavos que funcionen de manera similar a los recomendados por el fabricante.
2. Utilice solamente accesorios hechos o recomendados por el fabricante de la herramienta, o accesorios que funcionen de manera similar a los recomendados por el fabricante.

Inspeccione la herramienta antes de la operación para que:

1. Use solamente el suministro de energía especificado en el manual de instrucciones. Opere la herramienta dentro del rango de presión de aire especificado en la etiqueta de la herramienta para garantizar la seguridad y prolongar la vida útil de la herramienta. No exceda la presión de operación máxima recomendada. La herramienta no deberá conectarse a un suministro cuya presión pueda exceder los 3,39 MPa (480 PSIG).

2. Nunca use la herramienta con algo más que no sea aire comprimido. Si se utiliza algún gas embotellado (bióxido de carbono, oxígeno, nitrógeno, hidrógeno, aire, etc.) o algún gas combustible (hidrógeno, propano, acetileno, etc.) como suministro de energía para esta herramienta, ésta explotará y causará graves lesiones.
3. Siempre verifique el estado general de la herramienta, así como si hay tornillos sueltos antes de la operación. Apriete según sea necesario.
4. Asegúrese de que todos los sistemas de seguridad funcionen adecuadamente antes de la operación. La herramienta no deberá ser operada si solamente se ha jalado el gatillo interruptor o si sólo se ha presionado el elemento de contacto contra la madera. Ésta deberá operarse únicamente cuando ambas acciones hayan sido ejecutadas. Compruebe si hay alguna operación defectuosa sin que haya clavos cargados y con el elemento de contacto en la posición completamente retraída.
5. Siempre inspeccione el elemento de contacto tal como se indica en este manual. Los clavos podrían clavarse accidentalmente si el mecanismo de seguridad no está funcionando correctamente.

#### Controles de operación

1. No utilice una herramienta que no tenga o tenga dañadas la(s) etiqueta(s) de advertencia de seguridad.
2. Una herramienta que no esté en buenas condiciones de funcionamiento no deberá ser utilizada. Los rótulos y la segregación física deberán ser utilizados para el control.
3. No quite ni altere los controles de operación de la herramienta, ni cause de otra manera que éstos se vuelvan inoperables.
4. No opere la herramienta si cualquier sección de los controles de operación de la herramienta está inoperable, desconectada, alterada o no está funcionando apropiadamente.

#### Manipulación de la herramienta

1. Solamente las personas que hayan leído y entendido las instrucciones de operación/seguridad de la herramienta deberán operar la herramienta.
2. Siempre asuma que la herramienta contiene clavos.
3. No apunte la herramienta hacia usted ni a ninguna persona independientemente de que contenga clavos o no.
4. Mantenga alejados a los niños y demás personas alrededor durante la operación de la herramienta.
5. No accione la herramienta a menos que esté colocada firmemente contra la pieza de trabajo.
6. Trate la herramienta como un utensilio de trabajo.
7. No utilice la herramienta para jugarrear.
8. Manténgase alerta, concéntrese en su trabajo y utilice el sentido común cuando trabaje con herramientas.
9. No utilice la herramienta cuando esté cansado, después de haber consumido drogas o alcohol, o bajo la influencia de medicamentos.
10. No utilice la herramienta donde no alcance. Pise sobre suelo firme y mantenga el equilibrio en todo momento.
11. No sostenga ni cargue la herramienta con el dedo sobre el gatillo interruptor.
12. Coloque los clavos únicamente sobre una superficie de trabajo adecuada.
13. No coloque los clavos sobre otros clavos.
14. Después de colocar un clavo, la herramienta podría saltar hacia atrás (“retroceder”) alejándose de la superficie de trabajo. Para reducir el riesgo de lesiones asociadas con el retroceso, siempre haga lo siguiente:
  - a) mantenga siempre el control sobre la herramienta.
  - b) permita que el retroceso aleje a la herramienta de la superficie de trabajo.
  - c) no resista el retroceso para hacer regresar a la fuerza la herramienta a la superficie de trabajo. En el “Modo de accionamiento por contacto”, si el contacto con la pieza de trabajo es permitido para volver a entrar en contacto con la superficie de trabajo antes de soltar el gatillo interruptor, ocurrirá la descarga accidental de un clavo.
  - d) mantenga la cara y las partes del cuerpo alejados de la herramienta.
15. Cuando trabaje cerca del borde de una pieza de trabajo o en ángulos pronunciados, tenga cuidado para minimizar el astillado, fisura o fragmentación, o que los clavos salgan volando o reboten, pudiendo ocasionar una lesión.
16. Mantenga las manos y el cuerpo alejados del área de descarga de clavos de la herramienta.
17. No cargue la herramienta con los clavos cuando cualquiera de los controles de operación se encuentre activado.
18. No opere la herramienta con un suministro de energía que no sea el especificado en las instrucciones de operación/seguridad de la herramienta.
19. No opere la herramienta con ninguna presión de operación que no sea la especificada en las instrucciones de operación/seguridad de la herramienta.
20. Siempre seleccione un sistema de accionamiento que sea apropiado para la aplicación de clavos y la capacitación del operador.
21. Tenga extrema precaución cuando coloque los clavos en las paredes existentes u otras áreas ciegas para evitar el contacto con objetos ocultos o personas del otro lado (p. ej., cables, tubos).
22. No levante, jale o baje la herramienta tomándola de la manguera.

#### Desconexión de la herramienta

Desconecte la herramienta del suministro de energía cuando:

1. no la esté usando;
2. realice cualquier tarea de mantenimiento o reparación;

3. despeje algún atascamiento;
4. eleve, baje o mueva de alguna otra forma la herramienta a otro lugar;
5. la herramienta esté fuera de la supervisión o control del operador; o
6. retire los clavos del cartucho.

#### Instrucciones adicionales de seguridad

1. El área de trabajo debe estar suficientemente iluminada para garantizar la seguridad en las operaciones. El área de trabajo debe estar despejada y limpia.
2. Puede que haya regulaciones locales respecto al ruido las cuales deben cumplirse al mantener los niveles de ruido dentro de los límites pre-establecidos. En determinados casos, deberán usarse persianas para contener el ruido.
3. Revise paredes, techos, tejados, pisos y similares con atención para evitar una descarga eléctrica accidental, así como una fuga de gas, explosiones, etc. que sean provocadas por haber insertado el fijador en cables con corriente, tubos o ductos de gas.
4. En los tejados y otros lugares elevados, clave a medida que vaya avanzando hacia adelante. Usted puede perder fácilmente el equilibrio si clava mientras retrocede. Al clavar contra una superficie perpendicular, hágalo de la parte superior a la inferior. Si lo hace así, se fatigará menos al realizar las operaciones.
5. No deje la herramienta cargada o con el compresor de aire funcionando por un tiempo prolongado bajo el sol. Asegúrese de que el polvo, la arena, las astillas o el material extraño no ingrese a la herramienta al dejarla en el lugar que designe.
6. Realice operaciones de limpieza y mantenimiento justo después de haber terminado la labor. Mantenga la herramienta en excelentes condiciones. Lubrique las piezas móviles para prevenir la oxidación y minimizar el desgaste por fricción. Limpie la herramienta y las piezas del polvo.
7. No desconecte la manguera de aire con el dedo sobre el gatillo interruptor. Un clavado inesperado podría causar lesiones graves si la manguera de aire está conectada.
8. Si la herramienta llegara a caerse o golpearse, revise los daños o grietas en la herramienta y asegúrese de que los sistemas de seguridad estén funcionando correctamente antes de la operación. El no hacerlo podría causar lesiones graves debido a la alta presión en el interior de la herramienta.
9. Solicite una inspección periódica de la herramienta en los centros de servicios autorizados de Makita.
10. Para mantener la **SEGURIDAD** y **FIABILIDAD** del producto, las reparaciones y cualquier mantenimiento deberán ser realizados por los centros de servicio autorizados o de fabricación de Makita, usando siempre repuestos Makita.

## GUARDE ESTAS INSTRUCCIONES.

**⚠ ADVERTENCIA:** El USO INCORRECTO o el no seguir las normas de seguridad que se declaran en este instructivo podría resultar en lesiones personales graves.

## Símbolos

A continuación se muestran los símbolos utilizados para la herramienta.



Lea y entienda el manual y las etiquetas de la herramienta. El no seguir las advertencias podría ocasionar la muerte o una lesión grave.



Los operarios y demás personas que se encuentran en el área de trabajo deben usar gafas de seguridad con protección lateral.



Mantenga los dedos alejados del gatillo interruptor cuando no esté colocando clavos a fin de evitar una descarga accidental.

## DESCRIPCIÓN DE LAS PIEZAS

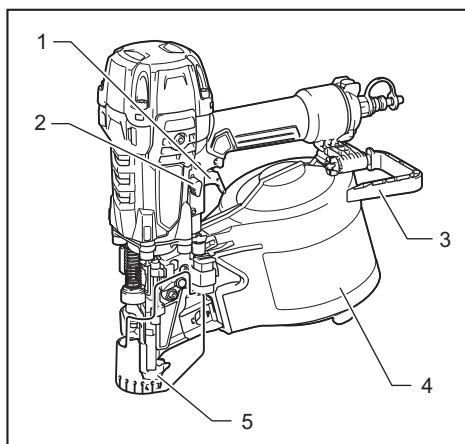

- 1. Gatillo 2. Palanca de bloqueo del gatillo 3. Gancho 4. Tapa del cartucho 5. Adaptador de boquilla (elemento de contacto)

# INSTALACIÓN

## Selección del compresor

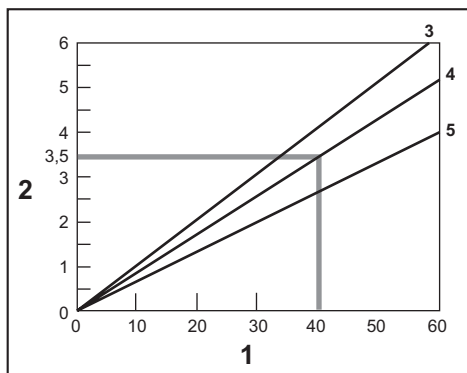

1. Frecuencia de clavado (veces/min) 2. Salida de aire del compresor por minuto (CFM: pies cúbicos por minuto (ft<sup>3</sup>/min)) 3. 2,26 MPa (320 PSIG) 4. 1,77 MPa (250 PSIG) 5. 1,28 MPa (180 PSIG)

El compresor de aire debe cumplir con los requisitos de ANSI B19.3.

Seleccione un compresor que tenga suficiente presión y salida de aire para garantizar una operación eficiente. El gráfico muestra la relación entre la frecuencia de clavado, la presión aplicable y la salida de aire del compresor.

Así, por ejemplo, si el clavado se lleva a cabo a una velocidad aproximada de 40 veces por minuto a una compresión de 1,77 MPa (250 PSIG), se requerirá un compresor con una salida de aire de más de 3,5 CFM (pies cúbicos por minuto (ft<sup>3</sup>/min)).

Deben utilizarse reguladores de presión para limitar la presión del aire suministrado cuando éste exceda la presión nominal de la herramienta. El no hacerlo podría causar lesiones graves al operador de la herramienta o a las personas alrededor.

## Selección de la manguera de aire

**⚠PRECAUCIÓN:** Una baja presión en la salida de aire del compresor o una manguera de aire larga o de menor diámetro en relación con la frecuencia de clavado, puede causar una disminución en la capacidad de manejo de la herramienta.

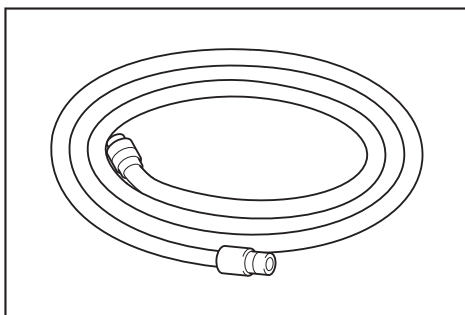

Utilice una manguera de aire resistente a la alta presión.

Use una manguera de aire tan ancha y tan corta como sea posible para asegurar una operación eficiente y continua en el clavado.

## Lubricación

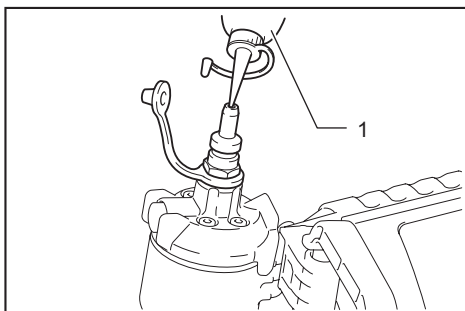

► 1. Aceite para herramienta neumática

Lubrique la herramienta con aceite para herramienta neumática colocando dos o tres gotas en el acceso de aire. Esto deberá hacerse antes y después de cada uso.

Para una lubricación adecuada, la herramienta debe dispararse un par de veces después de que se haya colocado el aceite para herramienta neumática.

## DESCRIPCIÓN DEL FUNCIONAMIENTO

**⚠PRECAUCIÓN:** Antes de ajustar o verificar el funcionamiento de la herramienta, bloquee siempre el gatillo girando la palanca de bloqueo del gatillo hasta la posición bloqueada  y desconecte la manguera de aire de la herramienta.

## Ajuste de la profundidad de clavado

Esta herramienta cuenta con un ajustador para fijar la profundidad del clavado. Para modular la profundidad del clavado, gire el ajustador a la profundidad adecuada.

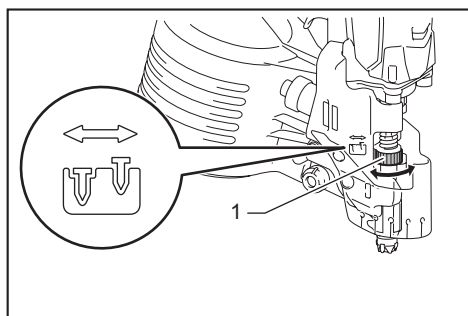

► 1. Ajustador

El rango de ajuste es de 8,5 mm (11/32"). (Un giro completo permite un ajuste de 1,25 mm (1/16").)

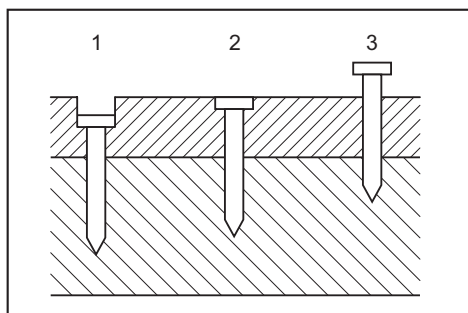

► 1. Demasiado profundo 2. Al ras 3. Demasiado superficial

## Gancho

**⚠PRECAUCIÓN:** Desconecte siempre la manguera cuando cuelgue la herramienta del gancho.

**⚠PRECAUCIÓN:** Nunca cuelgue la herramienta con el gancho en un lugar elevado o sobre una superficie que pueda resultar inestable.

**⚠PRECAUCIÓN:** No cuelgue el gancho del cinturón. Si la clavadora llegara a caer accidentalmente, podría fallar en el disparo y ocasionar lesiones personales.

El gancho resulta útil para colgar temporalmente la herramienta.

El gancho se puede girar presionando la parte inferior hasta el ángulo deseado.

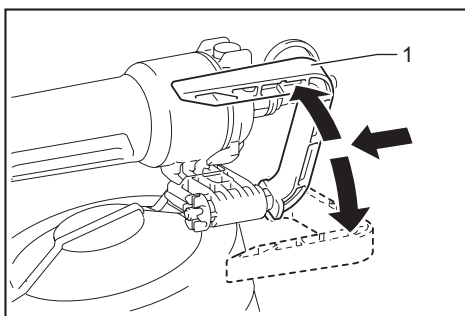

► 1. Gancho

Asimismo, este gancho se puede instalar en cualquier lado de la herramienta.

Para cambiar la posición de instalación, quite el perno con la llave hexagonal. Instale el gancho en el otro lado y luego fíjelo firmemente con el perno.

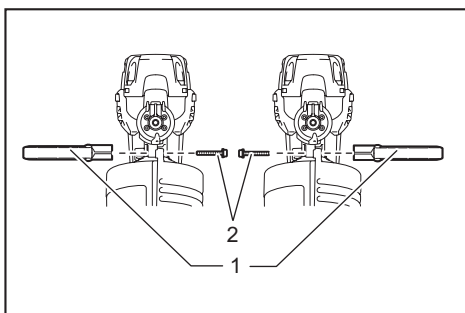

► 1. Gancho 2. Perno

## Adaptador de boquilla

Para evitar raspaduras o daños en la superficie de la pieza de trabajo, utilice el adaptador de boquilla.

Para retirar el adaptador de boquilla de su base de alojamiento, jale el adaptador de boquilla en la dirección de la flecha.

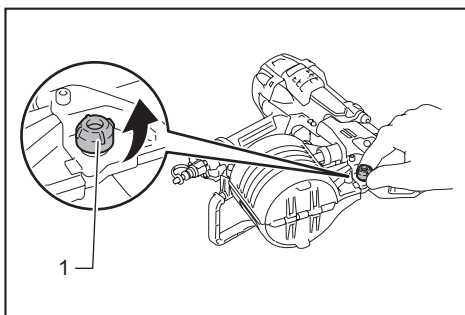

► 1. Adaptador de boquilla

Para colocar el adaptador de boquilla en el elemento de contacto, presiónelo sobre el elemento de contacto hasta que las partes empotradas en los cuatro puntos dentro del adaptador de boquilla encajen en las cuatro protuberancias del elemento de contacto.

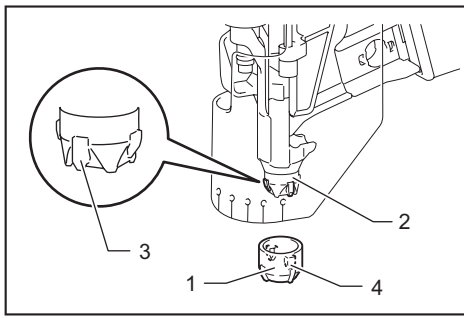

- 1. Adaptador de boquilla 2. Elemento de contacto  
3. Protuberancia 4. Parte empotrada

## Sacudidor de aire

**⚠PRECAUCIÓN:** No apunte hacia nadie el puerto de expulsión del sacudidor de aire. Asimismo, mantenga las manos y los pies alejados del puerto de expulsión. Si el botón del sacudidor de aire llega a presionarse por accidente, podrían producirse lesiones personales.

**⚠PRECAUCIÓN:** Revise siempre los alrededores antes de usar el sacudidor de aire. El polvo u objetos soplados podrían golpear a alguien.

**⚠PRECAUCIÓN:** No conecte ni desconecte la manguera de aire mientras presiona el botón del sacudidor de aire.

El aire suministrado a la herramienta también puede utilizarse como un sacudidor de aire. Usted puede limpiar el área de trabajo presionando el botón en el extremo de la empuñadura.

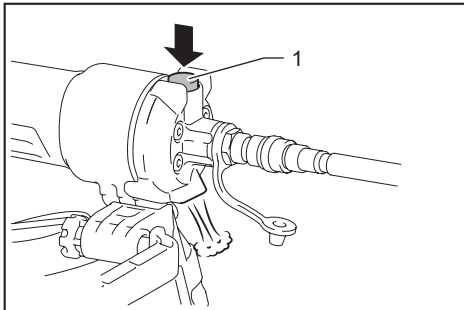

- 1. Botón

**AVISO:** Después de utilizar el sacudidor de aire, la fuerza de atornillado de la herramienta se reducirá temporalmente. En este caso, espere hasta que la presión de aire se recupere.

**AVISO:** Realice una prueba de soplado si utiliza el sacudidor de aire inmediatamente después de aplicar el aceite. El aceite puede ser rociado con el aire.

## MONTAJE

**⚠PRECAUCIÓN:** Antes de realizar cualquier trabajo en la herramienta, bloquee siempre el gatillo girando la palanca de bloqueo del gatillo hasta la posición bloqueada  y desconecte la manguera de aire de la herramienta.

## Cargado de la clavadora

**⚠PRECAUCIÓN:** No utilice una lámina intercalada ni clavos deformes.

1. Desconecte la manguera de aire.
2. Presione la palanca del seguro y abra la compuerta y la tapa del cartucho.

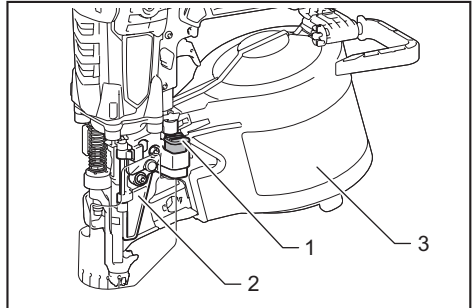

- 1. Palanca del seguro 2. Compuerta 3. Tapa del cartucho

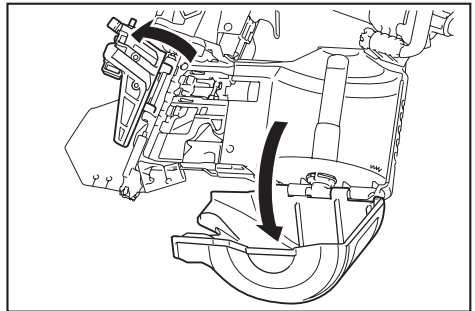

3. Gire el eje de ajuste y fije el grado adecuado en la placa de cambio para la longitud del clavo. Asegúrese de que la flecha apunte al incremento de graduación correspondiente de la longitud del clavo marcada en el eje de ajuste.

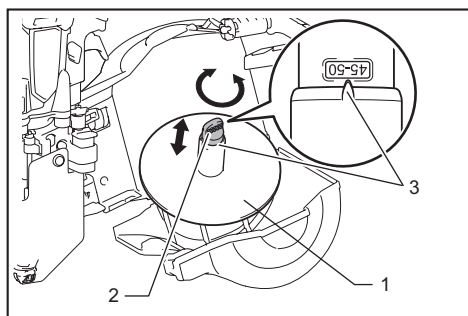

► 1. Placa de cambio 2. Eje de ajuste 3. Flecha

**AVISO:** Operar la herramienta con la placa de cambio fijada en el grado incorrecto, podría ocasionar una alimentación deficiente de clavos o un funcionamiento defectuoso de la herramienta.

4. Coloque la bobina de clavos sobre la placa de cambio y desembobine suficientes clavos hasta alcanzar el riel de clavos.

Después coloque el primer clavo en el riel de clavos y el segundo clavo en la pinza de alimentación. Luego coloque los demás clavos desembobinados sobre el cuerpo del alimentador.

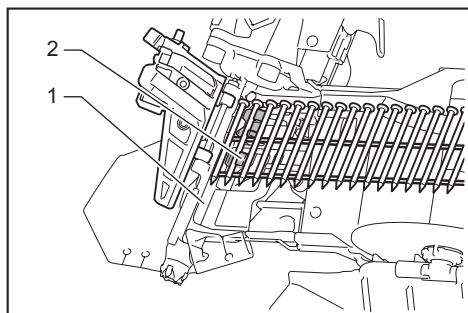

► 1. Riel de clavos 2. Pinza de alimentación

5. Verifique que la bobina de clavos esté colocada correctamente en el cartucho.

6. Cierre la tapa del cartucho con cuidado. Después, presionando la palanca del seguro, cierre la compuerta hasta que la palanca del seguro quede bloqueada.

## Conexión de la manguera de aire

**PRECAUCIÓN:** No conecte la manguera de aire con el dedo sobre el gatillo. Un accionamiento accidental podría causar una lesión grave.

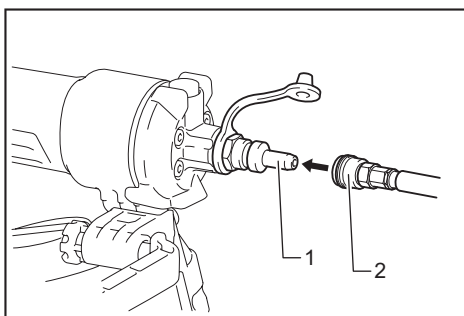

► 1. Acceso de aire 2. Conexión de aire

Deslice la conexión de aire de la manguera de aire en el acceso de aire de la clavadora. Asegúrese de que la conexión de aire quede firmemente asegurada en su lugar al instalarse en el acceso de aire.

Debe instalarse un acoplador de manguera sobre o cerca de la herramienta de tal forma que el contenedor de presión se descargue al momento en que el acoplador del suministro de aire se desconecte.

## Cambio del gatillo para el modo de accionamiento por contacto

**PRECAUCIÓN:** Desconecte siempre la manguera de aire y descargue los clavos de la herramienta antes de reemplazar el gatillo.

**PRECAUCIÓN:** Una vez reemplazado el gatillo, verifique siempre que la herramienta funcione debidamente antes de proceder con el trabajo que va a realizar. No cargue ningún clavo en la herramienta antes de verificar el funcionamiento para evitar el clavado accidental.

El gatillo para el modo de accionamiento secuencial simple está instalado de fábrica. Para cambiar el modo de clavado al de accionamiento por contacto, reemplace la pieza del gatillo con la pieza para el accionamiento por contacto.

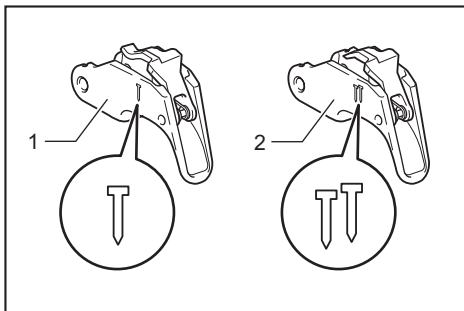

► 1. Gatillo para el accionamiento secuencial simple (color gris) 2. Gatillo para el accionamiento por contacto (color negro)

1. Gire la palanca de bloqueo del gatillo hasta la posición bloqueada .

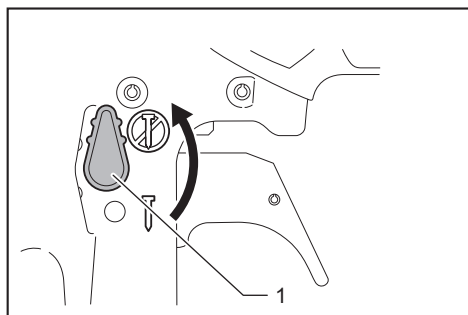

► 1. Palanca de bloqueo del gatillo

2. Empuje el pasador que fija el gatillo desde el lado de la arandela de uretano y luego retire la arandela de uretano. Luego saque el pasador y retire el gatillo.

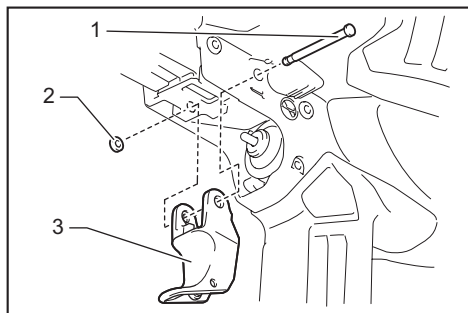

► 1. Pasador 2. Arandela de uretano 3. Gatillo

3. Coloque el conjunto del gatillo para el accionamiento por contacto. Empujando la parte con bisagra hacia adentro, coloque el gatillo de manera que la parte con bisagra quede debajo de la varilla de la válvula en la carcasa.

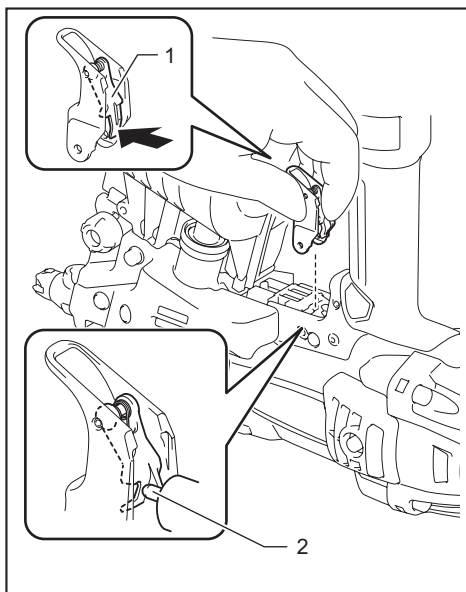

► 1. Parte con bisagra 2. Varilla de la válvula

4. Inserte el pasador en el orificio y fíjelo con la arandela de uretano.

5. Conecte la manguera de aire y asegúrese de que la herramienta funcione debidamente. Consulte la sección "Verificación de la acción adecuada antes de la operación".

**NOTA:** Para volver a establecer el accionamiento secuencial simple, siga los procedimientos anteriores para cambiar el gatillo.

## OPERACIÓN

**⚠PRECAUCIÓN:** Asegúrese de que todos los sistemas de seguridad funcionen correctamente antes de la operación.

**⚠PRECAUCIÓN:** Cuando opere la herramienta, no acerque la cara a la herramienta. Asimismo, mantenga las manos y los pies alejados del área del puerto de expulsión.

**⚠PRECAUCIÓN:** Cuando no esté operando la herramienta, bloquee siempre el gatillo girando la palanca de bloqueo del gatillo hasta la posición bloqueada .

**⚠PRECAUCIÓN:** Asegúrese de que el gatillo quede bloqueado cuando la palanca de bloqueo del gatillo sea ajustada a la posición bloqueada .



## Verificación de la acción adecuada antes de la operación

Antes de la operación, verifique siempre los siguientes puntos.

- Asegúrese de que la herramienta no se ponga en marcha simplemente al conectar la manguera de aire.
- Asegúrese de que la herramienta no se ponga en marcha simplemente al jalar el gatillo.
- Asegúrese de que la herramienta no se ponga en marcha simplemente al colocar el elemento de contacto contra la pieza de trabajo sin jalar el gatillo.

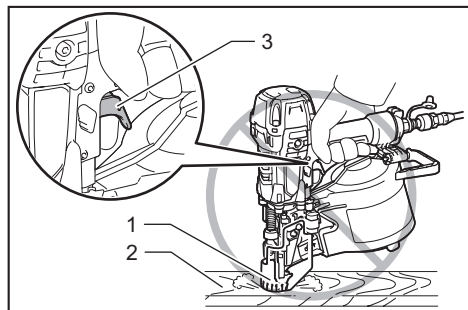

► 1. Elemento de contacto 2. Pieza de trabajo  
3. Gatillo (no jalado)

- En el modo de accionamiento secuencial simple, asegúrese de que la herramienta no se ponga en marcha al jalar el gatillo primero y luego colocar el elemento de contacto contra la pieza de trabajo.

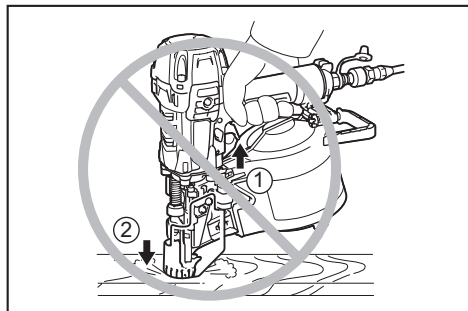

## Método de clavado

La palanca de bloqueo del gatillo es proporcionada para evitar que el gatillo sea jalado accidentalmente.

Para bloquear el gatillo, gire la palanca de bloqueo del gatillo hasta la posición bloqueada .

Para utilizar la herramienta, gire la palanca de bloqueo del gatillo hasta la posición desbloqueada .

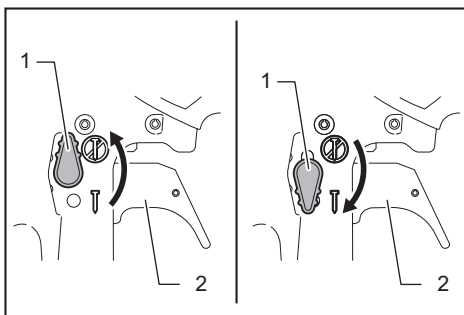

► 1. Palanca de bloqueo del gatillo 2. Gatillo

## Accionamiento secuencial simple

Coloque el elemento de contacto contra la pieza de trabajo y jale el gatillo interruptor completamente. Después del clavado, suelte el elemento de contacto y luego suelte el gatillo interruptor.

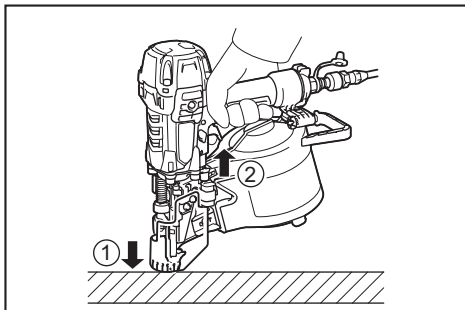

**PRECAUCIÓN:** No coloque el elemento de contacto contra la pieza de trabajo con demasiada fuerza. Asimismo, jale el gatillo interruptor por completo y sosténgalo durante 1 o 2 segundos después de clavar.

Incluso en el modo de "Accionamiento secuencial simple", el no jalar completamente el gatillo interruptor podría provocar un clavado accidental en el momento en que el elemento de contacto vuelva a tocar la pieza de trabajo.

## Accionamiento por contacto

Jale el gatillo interruptor primero y luego coloque el elemento de contacto contra la pieza de trabajo.

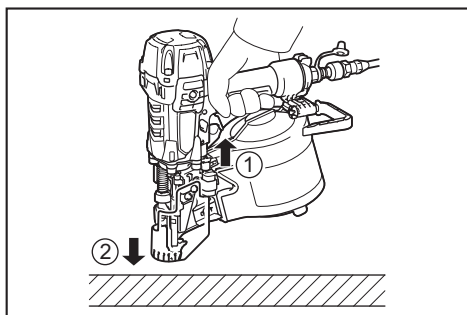

## Clavado sobre una placa de acero

**⚠️ ADVERTENCIA:** Cuando clave sobre acero en forma de C, limite el grosor a 3,2 mm (1/8") o menos. De lo contrario, la herramienta rebotará fuertemente impactando de regreso el clavo y ocasionando lesiones graves.

**⚠️ ADVERTENCIA:** Use únicamente clavos endurecidos para placas de acero. El uso de clavos para otros propósitos puede causar lesiones graves.

**⚠️ ADVERTENCIA:** Al clavar, sostenga la herramienta de tal forma que ésta quede perpendicular a la superficie de clavado. El clavar con la herramienta inclinada puede causar que los clavos se impacten de regreso ocasionando lesiones graves.

**⚠️ ADVERTENCIA:** No utilice la herramienta para fijar una placa corrugada o acero en forma de C directamente. Esto puede causar que los clavos se impacten de regreso ocasionando lesiones graves.

**⚠️ ADVERTENCIA:** No utilice la herramienta para clavar en un techo o tejado.

Seleccione y use clavos 10 mm (3/8") o más largos que el grosor total de toda la pieza de trabajo que va a fijarse. Consulte la tabla a continuación.

Grosor del material incluyendo acero en forma de C (A)	Grosor del acero en forma de C (B)	Longitud del clavo (C)
30 mm - 35 mm (1-3/16" - 1-3/8")	1,6 mm - 3,2 mm (1/16" - 1/8")	45 mm (1-3/4")
35 mm - 40 mm (1-3/8" - 1-5/8")		50 mm (2")

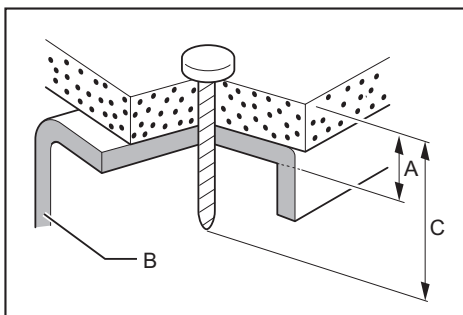

**AVISO:** Dependiendo de la rigidez y el grosor total de toda la pieza de trabajo en conjunto, podría no lograrse fijarla suficientemente. El clavado sobre una placa de acero con una profundidad excesiva podría reducir extremadamente la fuerza de fijación. Antes de clavar, ajuste la profundidad del clavado adecuadamente.

**AVISO:** El clavado sobre una placa de acero hace que el impulsor se desgaste prematuramente pudiendo ocasionar el atascamiento de los clavos. Cuando el impulsor se haya desgastado, reemplácelo con uno nuevo.

## Clavado sobre concreto

**⚠️ ADVERTENCIA:** Use únicamente clavos endurecidos para concreto. El uso de clavos para otros propósitos puede causar lesiones graves.

**⚠️ ADVERTENCIA:** No clave directamente sobre el concreto ni fije la placa de acero directamente sobre el concreto. Esto podría causar que salieran proyectados fragmentos de concreto o que los clavos se impactaran de regreso ocasionando lesiones graves.

**⚠️ ADVERTENCIA:** Al clavar, sostenga la herramienta de tal forma que ésta quede perpendicular a la superficie de clavado. El clavar con la herramienta inclinada puede causar que salgan proyectados fragmentos de concreto o que los clavos se impacten de regreso ocasionando lesiones graves.

**⚠️ ADVERTENCIA:** No utilice la herramienta para fijar un objeto para colgar cosas tal como una tubería de drenaje.

Seleccione y use clavos de tal forma que la profundidad de penetración en el concreto sea de entre 10 mm (3/8") y 15 mm (5/8"). Consulte la tabla a continuación.

Grosor de la madera (A)	Longitud del clavo (B)	Profundidad de penetración en el concreto (C)
30 mm - 35 mm (1-3/16" - 1-3/8")	45 mm (1-3/4")	10 mm - 15 mm (3/8" - 5/8")
35 mm - 40 mm (1-3/8" - 1-5/8")	50 mm (2")	
50 mm - 55 mm (2" - 2-3/16")	65 mm (2-1/2")	

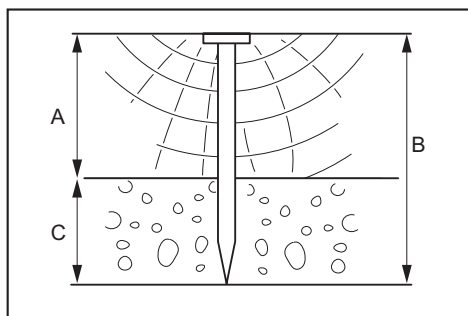

**AVISO:** Utilice la herramienta únicamente para concreto suave que no haya sido colocado mucho tiempo antes. El clavar clavos en concreto endurecido podría causar que los clavos se doblaran o que no se pudiera clavar con suficiente profundidad.

**AVISO:** Si se penetra concreto de más de 15 mm (5/8") de profundidad, los clavos podrían no quedar suficientemente clavados.

### Corte de láminas intercaladas

**⚠PRECAUCIÓN:** Desconecte siempre la manguera de aire de la herramienta antes de retirar la lámina intercalada.

Al utilizar los clavos de una lámina intercalada, la lámina intercalada sobresaldrá de la guía del impulsor mientras clava los clavos. Corte la lámina sobresalida torciéndola tal como se muestra en la figura.

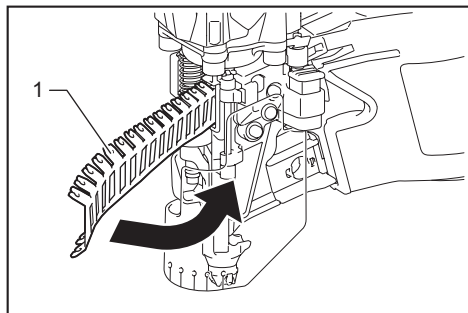

► 1. Lámina intercalada sobresalida

### Extracción de clavos atascados

**⚠PRECAUCIÓN:** Bloquee siempre el gatillo girando la palanca de bloqueo del gatillo hasta la posición bloqueada  y desconecte la manguera antes de retirar los clavos atascados. Asimismo, retire los clavos del cartucho antes de despejar un atascamiento.

1. Presione la palanca del seguro y abra la compuerta. Abra la tapa del cartucho y retire la bobina de clavos.

2. Inserte una varilla metálica pequeña en el puerto de expulsión de clavos y golpee ligeramente con un martillo.

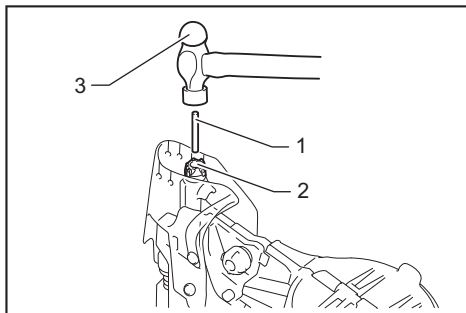

► 1. Varilla metálica 2. Puerto de expulsión de clavos 3. Martillo

3. Retire el clavo atascado con un destornillador de cabeza plana u otra herramienta similar.

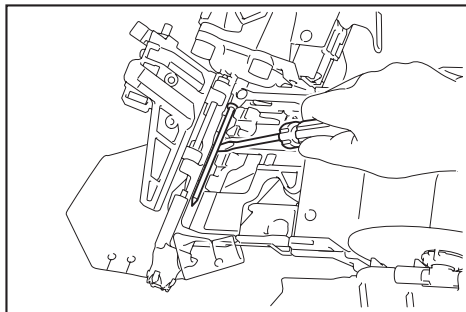

4. Vuelva a colocar la bobina de clavos y cierre la tapa del cartucho y la compuerta.

## MANTENIMIENTO

**⚠PRECAUCIÓN:** Antes de intentar realizar una inspección o mantenimiento, bloquee siempre el gatillo girando la palanca de bloqueo del gatillo hasta la posición bloqueada  y desconecte la manguera de aire de la herramienta.

**AVISO:** Nunca use gasolina, bencina, diluyente (tiner), alcohol o sustancias similares. Puede que esto ocasione grietas o descoloramiento.

### Limpeza de la herramienta

El polvo de hierro que se adhiere al imán puede sacudirse usando un sacudidor de aire.

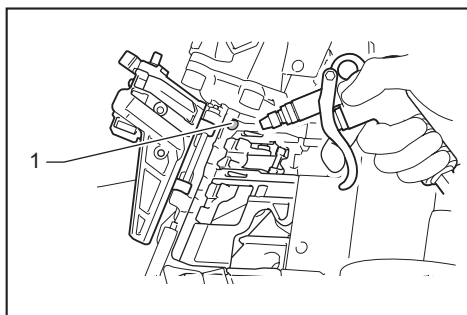

► 1. Imán

## Almacenamiento

Cuando no esté usando la herramienta, desconecte la manguera. Luego cubra el acceso de aire con la tapa. Almacene la clavadora en un lugar tibio y seco.

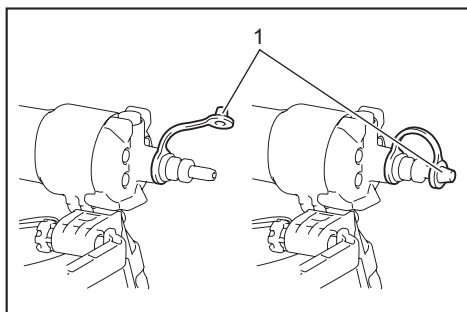

► 1. Tapa

## Mantenimiento del compresor, el equipo de aire y la manguera de aire

Después de la operación, drene siempre el tanque del compresor y el filtro de aire. Si se deja que ingrese humedad a la herramienta, esto puede ocasionar un desempeño deficiente y una posible falla de la herramienta.

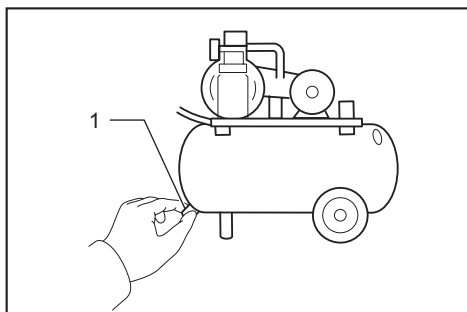

► 1. Llave de drenaje

Mantenga la manguera de aire alejada del calor (más de 60°C, más de 140°F), lejos de las sustancias químicas (diluyente, ácidos o álcalis fuertes). Además, oriente la manguera lejos de los obstáculos en los que podría quedar peligrosamente atrapada durante la operación. Las mangueras deben también orientarse lejos de bordes filosos y áreas que podrían causarles daños o desgastes.

Para mantener la SEGURIDAD y FIABILIDAD del producto, las reparaciones, y cualquier otra tarea de mantenimiento o ajuste deberán ser realizadas en centros de servicio autorizados o de fábrica Makita, empleando siempre repuestos Makita.

## ACCESORIOS OPCIONALES

**⚠PRECAUCIÓN:** Estos accesorios o aditamentos están recomendados para utilizarse con su herramienta Makita especificada en este manual. El empleo de cualquier otro accesorio o aditamento puede conllevar el riesgo de lesiones personales. Utilice los accesorios o aditamentos solamente para su fin establecido.

Si necesita cualquier ayuda para más detalles en relación con estos accesorios, pregunte a su centro de servicio local Makita.

- Clavos
- Manguera de aire
- Gafas de seguridad

**NOTA:** Algunos de los artículos en la lista pueden incluirse en el paquete de la herramienta como accesorios estándar. Éstos pueden variar de país a país.

## GARANTÍA LIMITADA DE UN AÑO DE MAKITA

### Ésta Garantía no aplica para México Política de garantía

Cada herramienta Makita es inspeccionada y probada exhaustivamente antes de salir de la fábrica. Se garantiza que está libre de defectos de mano de obra y materiales por el período de UN AÑO a partir de la fecha original de compra. Si durante este período de un año se desarrollara algún problema, devuelva la herramienta COMPLETA, con el envío prepagado, a un centro de servicio autorizado o de fábrica Makita. Si la inspección muestra que el problema ha sido a causa de un defecto de mano de obra o material, Makita hará la reparación (o a su discreción, el reemplazo) sin ningún cargo.

Esta garantía no aplica cuando:

- las reparaciones se hayan hecho o intentado hacer por otros;
- se requieran reparaciones debido al desgaste normal;
- la herramienta haya sido maltratada, recibido un mal uso o haya recibido un mantenimiento inapropiado;
- se hayan hecho modificaciones a la herramienta.

EN NINGÚN CASO MAKITA SE HARÁ RESPONSABLE DE NINGÚN DAÑO INDIRECTO, INCIDENTAL, O DERIVADO DE LA VENTA O USO DEL PRODUCTO. ESTE DESCARGO DE RESPONSABILIDAD APLICA DURANTE Y DESPUÉS DEL PLAZO DE ESTA GARANTÍA. MAKITA RENUNCIA A LA RESPONSABILIDAD POR CUALQUIER GARANTÍA IMPLÍCITA, INCLUYENDO GARANTÍAS DE "COMERCIABILIDAD" Y "ADECUACIÓN PARA UN PROPÓSITO ESPECÍFICO", DESPUÉS DEL PLAZO DE UN AÑO DE ESTA GARANTÍA.

Esta garantía le concede derechos legales específicos y usted podrá tener también otros derechos que varían de un estado a otro. Algunos estados no permiten la exclusión o limitación de daños incidentales o consecuentes, por lo que la limitación o exclusión arriba mencionada podría no aplicar para usted. Algunos estados no permiten la limitación sobre la duración de una garantía implícita, por lo que la limitación arriba mencionada podría no aplicar para usted.





< USA only >

# WARNING

Some dust created by power sanding, sawing, grinding, drilling, and other construction activities contains chemicals known to the State of California to cause cancer, birth defects or other reproductive harm. Some examples of these chemicals are:

- lead from lead-based paints,
- crystalline silica from bricks and cement and other masonry products, and
- arsenic and chromium from chemically-treated lumber.

Your risk from these exposures varies, depending on how often you do this type of work. To reduce your exposure to these chemicals: work in a well ventilated area, and work with approved safety equipment, such as those dust masks that are specially designed to filter out microscopic particles.

< Sólo en los Estados Unidos >

# ADVERTENCIA

Algunos polvos creados por el lijado, aserrado, esmerilado, taladrado y otras actividades de la construcción contienen sustancias químicas reconocidas por el Estado de California como causantes de cáncer, defectos de nacimiento y otros peligros de reproducción. Algunos ejemplos de estos productos químicos son:

- plomo de pinturas a base de plomo,
- sílice cristalino de ladrillos y cemento y otros productos de albañilería, y
- arsénico y cromo de maderas tratadas químicamente.

El riesgo al que se expone varía, dependiendo de la frecuencia con la que realice este tipo de trabajo. Para reducir la exposición a estos productos químicos: trabaje en un área bien ventilada y póngase el equipo de seguridad indicado, tal como las máscaras contra polvo que están especialmente diseñadas para filtrar partículas microscópicas.

**Makita Corporation**

3-11-8, Sumiyoshi-cho,  
Anjo, Aichi 446-8502 Japan

[www.makita.com](http://www.makita.com)

885497A949  
AN935H-1  
EN, FRCA, ESMX  
20160309